

WAARIN ONDERHAVIGE TEKST HET WOORD SPELER OF SPELERS GEBRUIKT WORDT MOET TEVENS SPEELSTER OF SPEELSTERS GELEZEN WORDEN.
WANNEER INTERNATIONALE SPELREGELS WIJZIGEN, DAN WORDEN DEZE VAN KRACHT NA PUBLICATIE IN WESTVOLLEY OF DE WEBSITE.
EVENTUELE WIJZIGINGEN DOOR HET DECREET VAN DE VLAAMSE GEMEENSCHAP INZAKE MEDISCH VERANTWOORDE SPORTBEOEFENING WORDEN VAN KRACHT NA PUBLICATIE IN WESTVOLLEY.

Artikel 1: kampioenschappen,

A. ALGEMEEN.

A.1. Het provinciaal kampioenschap wordt ingericht door het Koninklijk West-Vlaams Volleybalverbond (KWVBV). Het wordt betwist volgens de geldende reglementen van het KWVBV en de VVB en in overeenstemming met de internationale spelregels. De inrichting van de provinciale kampioenschappen valt volledig onder de bevoegdheid van de provinciale competitieleiding.

A.2. Bij de inschrijving aan het kampioenschap onderschrijft de club automatisch de bepalingen vervat in het competitierglement.

A.3. In alle reeksen is men verplicht in een gehomologeerde sportzaal te spelen, op een gehomologeerd terrein dat volgens de afdeling of voor een hogere afdeling waaronder de wedstrijd ressorteert.
Het codenummer van de gehomologeerde sportzaal kan men vinden in **de volleybalkalender**.
Het homologatiekaartje moet spontaan worden voorgelegd bij elke wedstrijd aan de scheidsrechter door de thuisploeg.

A.4. Het indelen van een afdeling in reeksen en het samenstellen van deze reeksen wordt aan de bevoegdheid van de verantwoordelijke competitieleiding toevertrouwd.

A.5. De temperatuur in de zaal waar de wedstrijd plaats vindt, mag niet lager zijn dan 10° C.

A.6. Tijdens het verloop van de wedstrijd is het verboden dranken te verkopen of mee te nemen in de speelruimte, terrein, vrije zone en/of tribunes of staanplaatsen, uitgezonderd de dranken, voorzien voor de ploegen. Controle wordt uitgevoerd door leden RvB en PCL.

A.7. De inrichting van de wedstrijden door de clubs dient te gebeuren volgens de richtlijnen vervat in de respectievelijke reglementen en betwist volgens de internationale spelregels, behoudens afwijkingen uitdrukkelijk vastgelegd door de Raad van Bestuur.

A.8. In alle wedstrijden, tenzij uitbesteding en anders vermeld, wordt de eerst vermelde club op het wedstrijdblad aanzien als de thuisclub en inrichter die instaat voor het goed verloop van de wedstrijden en alles wat daar mee samengaat.

A.9. Wissel procedure

In afwijking van de bepalingen van de Internationale Spelregels editie 2009 blijft de wisselprocedure zoals omschreven in de Internationale Spelregels editie mei 2005 voorlopig van toepassing.
De waarschuwingen en sancties bij schending van deze regel blijven derhalve van toepassing.

B. SENIORS

B.1. De provinciale kampioenschappen seniors omvatten in het speelseizoen **2010-2011** de volgende afdelingen:

- dames
 - * eerste provinciale: 1 reeks
 - * tweede provinciale: 2 reeksen
 - * derde provinciale: 2 reeksen
 - * vierde provinciale: reeksen naargelang inschrijvingen

- heren
 - * eerste provinciale: 1 reeks
 - * tweede provinciale: 2 reeksen
 - * derde provinciale: reeksen naargelang inschrijvingen

B.2. In de seniorscompetitie is men verplicht met reserven aan te treden.

B.3. Nieuwe clubs mogen gedurende hun eerste competitiejaar ZONDER reserven aantreden.

B.4. Een nieuwe bijkomende ploeg mag het eerste jaar zonder reserven spelen. Dit moet gemeld worden op het

inschrijvingsformulier. Een club kan van deze uitzondering maar eenmaal om de drie jaar gebruik maken.

B.5. Een markeerder is verplicht in alle reeksen, hulpmarkeerder is toegelaten. Hulpmarkeerder wordt aangeduid door de bezoekers. Beide dienen aangesloten te zijn bij het Verbond.

Ingeval van afwezigheid van een markeerder van de thuisploeg kan de (hulp)markeerder van de bezoekende ploeg – mits toelating van de scheidsrechter – optreden als markeerder.

Voor de reservewedstrijden wordt de korte markering toegestaan.

Wat houdt de korte markering in:

1. Voor de wedstrijd:

- Dient de hoofding door de thuisploeg volledig ingevuld te worden.
- De namen, vergunningsnummer en truinummer dienen door de respectievelijke ploegen ingeschreven te worden.

- Vóór de toss invullen van libero's.

- Onmiddellijk na de toss tekenen de kapiteins en de coachen het wedstrijdblad

2. Tijdens de wedstrijd wordt onderstaande ingeschreven door markeerder of scheidsrechter*:

- Beginopstelling, wissels en time outs

- Set uitslag

- Bestraffingen, uitwijzing,...

- Eventueel inschrijvingen van bijkomende spelers en officieel tussende sets mits toelating en controle door de scheidsrechter. Kapitein **van de** tegenstander wordt door de scheidsrechter op de hoogte gebracht van de wijziging van het wedstrijdblad.

3. Na de wedstrijd het vak resultaat of uitslagen volledig invullen door de scheidsrechter:

- Kapiteins laten tekenen. Wedstrijdblad afsluiten als scheidsrechter door naam, vergunningsnummer in te vullen en te tekenen.

*Voor de reservewedstrijden waar geen officiële scheidsrechters zijn aangeduid, mag de scheidsrechter (aangeduid door de thuisploeg) het wedstrijdblad bijhouden voor het toepassen van de korte markering.

B.6. De aanvangsdatum van de provinciale competitie is zo gelijklopend mogelijk met die van de divisiekampioenschappen, en zeker in de periode van september tot half mei van het daaropvolgend jaar.

Geen enkele kampioenschapwedstrijd mag gespeeld worden vóór de officiële start van de kampioenschappen.

B.7. Na elk kampioenschap is in alle reeksen de kampioen verplicht te stijgen. Bij weigering zakt deze ploeg naar de laagste afdeling. Een ploeg welke voor stijging als kampioen van een provinciale naar een VVB-reeks in aanmerking komt en deze stijging weigert, zakt eveneens naar de laagste provinciale reeks.

B.8. Indien een kampioen weigert te stijgen, dient een bijkomende stijger aangeduid volgens de voorziene procedure.

B.9. Het aantal West-Vlaamse stijgers en dalers van de divisie afdelingen heeft invloed op de provinciale afdelingen.

B.10. Een bijkomende daler van een reeks heeft voorrang in zijn reeks te blijven op een bijkomende stijger van een lagere reeks die zijn plaats zou kunnen innemen.

B.11. Voor de laatste drie weekends worden geen verwittigde forfaits meer aanvaard. Verwittigde forfaits worden in die fase van het kampioenschap dan ook beschouwd als gewone forfaits, met alle gevolgen van dien voor de betrokken club.

B.12. De competitiewedstrijden dienen te worden geleid door officiële scheidsrechters, aangeduid door de P.S.C., behoudens andere beslissing van POC en/of PSC.

B.13. Eindronden en testwedstrijden. Deze worden gespeeld zonder reserves.

a) Eén enkele wedstrijd.

Een testwedstrijd kan bij beslissing van de POC/PCL doorgaan door het spelen van één enkele wedstrijd op neutraal terrein.

b) Heen- en terugwedstrijd.

De thuiswedstrijd wordt bepaald op de kalenderbijeenkomst of de bijeenkomst van de Raad van Bestuur.

- Ploeg die twee wedstrijden wint, is winnaar. Bij 1-1 stand is het beste setcoëfficiënt bepalend voor de winnaar. Bij verdere gelijkheid wordt een bijkomende set gespeeld en er wordt een nieuw wedstrijdblad opgemaakt.

Eindronden gespeeld in tornooivorm.

c) Tornooi naar twee spelende sets: voor het opmaken van de rangschikking wordt een punt toegekend per gewonnen set.

- Twee ploegen behalen hetzelfde puntentotaal: het beste coëfficiënt van gewonnen sets gedeeld door verloren

TESTWEDSTRIJDEN (zonder reserven):

~~(ZONDER RESERVEN)~~

HEEN: x B-reeks - x A reeks

TERUG: x A-reeks - x B reeks

of in een wedstrijd op neutraal terrein. Beslissing POC.

PLOEGEN: 2 PH --> 2^{de} - 3^{de} - 4^{de} - 10^{de} - 11^{de}
3 PH --> 2^{de} - 3^{de} - 4^{de} - 5^{de}
2 PD --> 2^{de} - 3^{de} - 4^{de} - 10^{de}
3 PD --> 2^{de} - 3^{de} - 4^{de} - 5^{de} - 10^{de}
4 PD --> 2^{de} - 3^{de} - 4^{de} - 5^{de}

Kan aangepast worden afhankelijk van de nationale en VVB competitie.

C. Reglementering jeugdcompetitie 2010-2011

De provinciale jeugdcompetitie volgt de reglementering VVB (vastgelegd voor de VVB-eindronden).
Voor de competitie 2010-2011 zijn deze als volgt:

C.1. Normen: 3 winnende sets van telkens 25 punten en een eventuele 5^{de} set naar 15 punten.

C.1.1 Tabel speelwijze jeugd.

Categorie	Geboren	Speelwijze	Libero toegestaan	Afmetingen terrein	Aantal spelers	Nethoogten		Bal- nr.
						J.	M.	
Junioren Prov.& reg.	1992 en later	6 x 6	ja	9 x 18 m	6/6	2m43	2m24	5
Scholieren Prov.& reg.	1994 en later	6 x 6	ja	9 x 18 m	6/6	2m35	2m18	5
Kadetten Prov.& reg*.	1996 en later	6 x 6	Nee	9 x 18 m	6/6	2m24	2m14**	5
Miniemen Prov.& reg. *	1998 en later	4 x 4 3 voor spelers	nee	7 x 14 m	4/4	2m18	2m10	5
Preminiemen Prov.	2000 en later	3 x 3 3 voor- spelers	nee	6x12m	3/3	2m10	2m10	4
Preminiemen regionaal	2000 en later	2.B. en 2.0	Nee	4.5x12	2/2	2m10	2m10	4

Reglement 2 tegen 2 Competitie 2.0 en 2.BDe Competitievorm 2.0

De Competitievorm 2.0

Terreinafmetingen

- 1 Twee teams van 2 spelers
- 2 Breedte: 4.25 tot 4.50m
- 3 Diepte 6m
- 4 Nethoogte: 2.10m
- 5 2 speelzones met scheidingslijn in het midden
- 6 3 opslagafstanden:
 - 6m
 - 4,5m
 - 3m
- 7 Minivolleybal nr. 4
- 8 Vier markerschijven per terrein of twee fietsbanden op de kruising van middenlijn en zijlijn

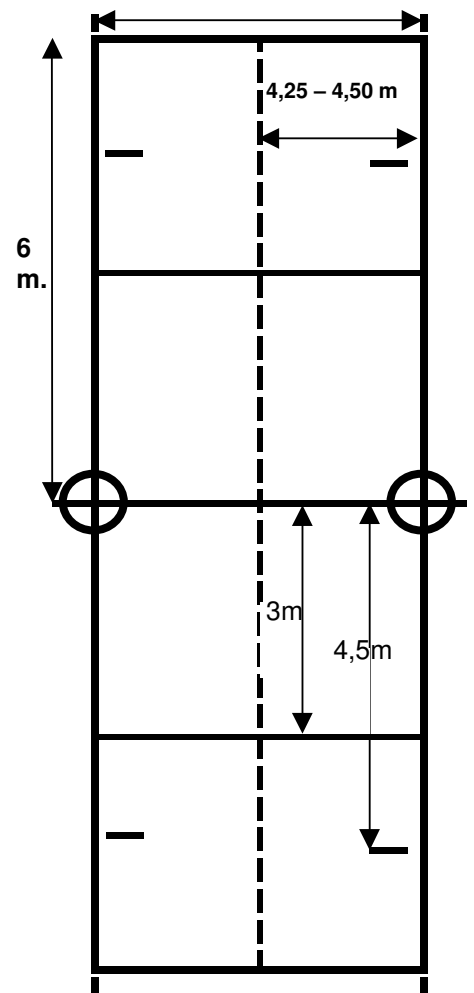

Puntentelling

Er worden sets gespeeld naar 25 punten met het "Rally Point System".
Elke fout is een punt voor de tegenstrever.

Spelverloop volgens het reglement

Complex 1:

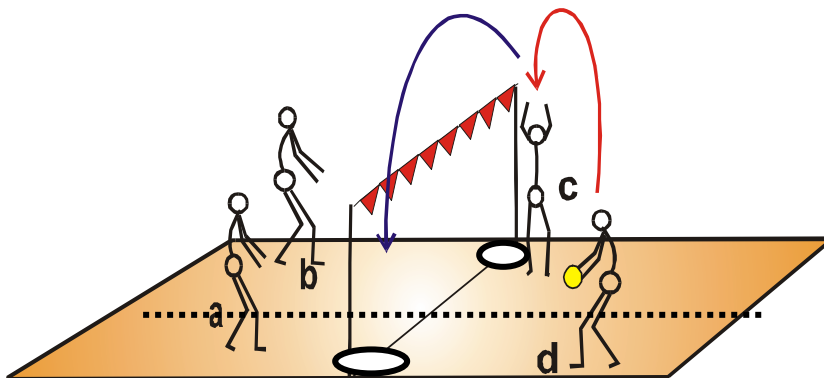

- Basisopstelling: 2 spelers naast mekaar.

Receptie (met vang- en werptechniek)

- De twee spelers zijn verantwoordelijk voor 50% van een speelhelft. Ze mogen maximaal één voet in de speelzone van hun partner plaatsen tijdens het vangen van de bal.
- Het 1ste contact wordt verplicht met een "vang- en werptechniek" uitgevoerd. Het gebruik van een volleybaltechniek tijdens het eerste contact (receptie of verdedigingstechnieken) is dus verboden.
- De bal moet binnen de twee seconden na het "vangen" naar de partner gegooid worden. Er dus mag niet gewacht worden tot de partner in een gunstige positie staat.
- De bal mag niet tegen het lichaam gevangen worden.

Set-up

- De speler die het eerste contact niet neemt, loopt zo snel mogelijk naar de **markeerschijf en pivoteert op de schijf** (fietsband en zet één voet erin). Daarna verplaatst hij zich en speelt naar zijn partner met een volleybaltechniek (**voorkeur** voor bovenhandse toets).
- Het voetcontact **op de markeerschijf (in de fietsband)** heeft als doel de speler snel naar het net te laten verplaatsen, daarna moeten de voeten indraaien ivf de bovenhands toets.

Aanval

- De speler van het eerste contact, speelt de bal over het net met een volleybaltechniek.
- Het spelen in drie contacten is bijgevolg VERPLICHT

Na-actie

- De twee spelers wisselen, na het 3^{de} contact van zone.

Complex 2:

Opslag

- Er zijn drie mogelijke startafstanden: 3m, 4,5m en 6m
- Vanaf 3m mag er niet bovenhands opgeslagen worden (wel onderhands)
- De opslag moet met een slagtechniek uitgevoerd worden (geen voorafgaande bots).
- De speler mag geen voetfout maken.
- De opslag mag het net raken
- Eenzelfde speler kan slechts driemaal na elkaar opslaan. Bij een vierde beurt gaat de opslagbeurt naar zijn partner.

Blok

- Het is verboden te blokken

Er is geen fundamenteel verschil tussen complex 1 en 2 in dit spelniveau, dus:

Verdediging (met vang- en werptechniek)

- De twee spelers zijn verantwoordelijk voor 50% van een speelheft. Ze mogen maximaal één voet in de speelzone van hun partner plaatsen tijdens het vangen van de bal. Wanneer de speler zich met de 2 voeten in de speelzone van de partner bevindt is dit fout en gaat het punt naar de tegenstander.
- Het 1^{ste} contact wordt verplicht met een “vang- en werptechniek” uitgevoerd. Het gebruik van een volleybaltechniek tijdens het eerste contact (receptie of verdedigingstechnieken) is dus verboden.
- De bal moet binnen de twee seconden na het “vangen” naar de partner gegooid worden. Er dus mag niet gewacht worden tot de partner in een gunstige positie staat.
- De bal mag niet tegen het lichaam gevangen worden.
- De speler die niet verdedigt, loopt zo snel mogelijk naar de fietsband onder het net en zet één voet erin, **of de markerschijf en pivoteert er op**. Daarna verplaatst hij zich en geeft een set-up naar zijn partner

Aanval

- De speler van het eerste contact, speelt de bal over het net met een volleybaltechniek.
- Het spelen in drie contacten is bijgevolg VERPLICHT

Na-actie

- De twee spelers wisselen, na de aanval van zone.

De Competitievorm 2.B

De codenaam van deze spelvorm kan vreemd lijken (wat is er gebeurd met niveau 2A?), maar de naam werd gekozen in overeenstemming met recent verschenen literatuur rond dit onderwerp (“Jeugdvolleybal - Aangepaste Spelvormen voor Club en School”,

E. Rousseaux, J. Rutten, M. Spaenjers). Spelniveau 2B laat alle gebruikelijke volleybaltechnieken toe: onderhands, bovenhands toetsen, slagtechnieken, ... Je kan dit spel vergelijken met beachvolleybal.

We kunnen verwachten dat de kinderen ingeschreven in niveau 2B een behoorlijk volleybalniveau hebben. Inderdaad, een groot percentage van zwakkere kinderen zouden ingeschreven moeten zijn voor spelniveau 2.0. Maar we moeten rekening houden met het feit dat elke club met 2 duo's speelt en dat het niet eenvoudig is om vier preminiemen van een homogeen (en goed) niveau te vinden. De kans blijft groot dat het spelniveau dat bereikt wordt in niveau 2B, hetzelfde is als het zwakke spelniveau van veel kinderen in 3-tegen-3 gedurende de voorbije jaren. Dus een spel dat gekenmerkt wordt door heel veel opslag- en receptiefouten, met als gevolg weinig gelukte 3 contactsituaties en dus weinig beweging. Desondanks zal, zelfs voor de zwakkere kinderen, het aantal balcontacten per speler toch heel wat hoger liggen in 2-tegen-2 (1 bal voor 4 spelers) dan in 3-tegen-3 (1 bal voor 6 spelers).

~~We streven naar een opbouw in 3 contacten zonder een verdere specialisatie (geen vaste spelverdeler of receptiespeler). Het rechtstreeks terugspelen van de bal naar de tegenpartij is sterk af te raden. Drie contacten zijn niet verplicht maar worden wel aanbevolen~~

In de 3 reeksen wordt naar 3 contacten gespeeld. Indien de bal in 1 of 2 contacten overgespeeld wordt MOET DE SPELFASE OPNIEUW GESPEELD WORDEN EN WORDT HET PUNT DUS OPNIEUW GESPEELD.

Als het niveau zwak is, moeten we streven naar een zo gemakkelijk mogelijke organisatie die toelaat Meerdere veldbezettingen zijn denkbaar (spelers naast mekaar, achter mekaar, met één of twee receptiespelers, enz ...), maar wij zullen rekening moeten houden met het effectieve niveau van onze spelers. om de bal in leven te houden en over te spelen (zoveel mogelijk in 3 contacten). Aan de andere kant, als het niveau behoorlijk goed is, kunnen we kiezen voor veldbezetting en ploegorganisatie die moeilijker zijn, maar die een grotere bijdrage leveren in de verdere ontwikkeling van een (jonge) volleybalspeler.

Het hier beschreven basissysteem is vooral bedoeld voor ploegen van een gemiddeld niveau die de ontwikkeling via spelniveau 2.0 meegemaakt hebben, d.w.z. een startopstelling naast elkaar.

Terreinafmetingen

Twee teams van 2 spelers

1. Breedte: 4.25 tot 4.50m
2. Diepte 6m
3. Nethoogte: 2.10m
4. 2 opslagafstanden:
 - a. 6m
 - b. 4.5m
5. Minivolleybal nr. 4 of nr.5

Puntentelling

Er worden sets gespeeld naar 25 punten met het "Rally Point System". Elke fout is een punt voor de tegenstrever.

Spelverloop volgens het reglement

A. Complex 1:

Basisopstelling: 2 spelers naast mekaar.

1^{ste} contact ("receptiespeler"): de 2 spelers zijn elk verantwoordelijk voor 50% van de breedte van de speelhelft over de gehele lengte. Voor alle duidelijkheid, er staat geen speler vast aan het net klaar als spelverdeler.

2^{de} contact ("spelverdeler"): de speler, die het 1^{ste} contact niet neemt, loopt zo snel mogelijk naar het net. Indien mogelijk, zou de 2^{de} contactspeler in de voorzone (3m-zone) moeten staan vóór het 1^{ste} contact gespeeld wordt (snelheid van observatie en verplaatsing). Als de spelverdeler meer tijd heeft, stelt hij zich dicht bij het net. In elk geval moet de spelverdeler tijdens zijn verplaatsing visueel contact houden met de bal en moet hij zijn **verplaatsing onderbreken** voor het receptiemoment.

De spelverdeler probeert een voorwaartse bovenhandse pas te geven naar de andere zijlijn, evenwijdig met het net en dus niet terug naar de receptieplaats.

3^e contact ("aanvaller"): in een eerste fase leggen we geen eisen op, zeg aan je spelers: "probeer de bal over te spelen met een bovenhandse techniek (toets of slag)".

Na-actie : in deze spelvorm is er geen specifieke na-actie voorzien.

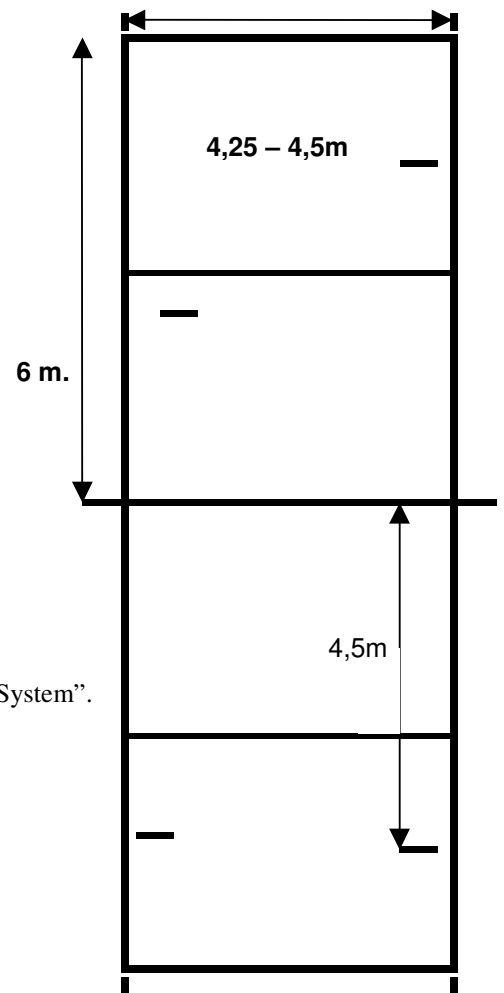

Basisopstelling: 2 spelers naast mekaar.

Complex 2 start voor onze ploeg met de eigen opslag.

- Laagste reeks: opbouw in eigen team / Start met toets naar spelverdeler en opbouw verplicht in 3 contacten / Hier gebeurt nog geen opslag over het net! Bij een scorende actie van onze ploeg, moet dezelfde speler de opbouw starten en dit maximaal 3 maal na elkaar.
- 2^{de} reeks: 2 maal onderhands overgooien, 3^{de} maal moet er opgeslagen worden. Bij een scorende actie van onze ploeg, moet dezelfde speler een 2^{de} maal overgooien en de 3^{de} maal opslaan en dit maximaal 3 maal na elkaar.
- 3^{de} reeks / ereklasse: 3 maal opslaan

Bovenhandse opslag kan alleen vanaf 6m en niet vanaf 4,5 m. Hij/zij moet wel, samen met de coach, een duidelijke keuze maken en zich hieraan houden (lijnfouten gelden ook bij 2-tegen-2). Bij een scorende actie van onze ploeg, moet dezelfde speler opslaan en dit maximaal 3 maal na mekaar.

Op dit niveau zijn wat betreft de spelwijze geen fundamentele verschillen tussen complex 1 en complex 2, maar we willen wijzen op een aantal kleine aandachtspunten. In vergelijking met de opslag van de tegenpartij, zal er in complex 2 een grotere onzekerheid en verscheidenheid zijn wat betreft de balbaan die onze spelers zullen moeten verwerken. Het 3^{de} contact van de tegenpartij kan vanuit verschillende afstanden van het net gespeeld worden, over de gehele netbreedte, met een hoge of lage balcurve, met verschillende technieken (onderhand, toets, slag), ...

Dit heeft als gevolg dat de startpositie van onze spelers zou kunnen gewijzigd worden aan de hand van de positie van de 3^{de} contactspeler van de tegenpartij. Bovendien zullen onze spelers hun alertheid op het juiste moment moeten opwekken: als de tegenpartij het 2^{de} contact uitvoert, moet er een zichtbare verandering zijn ivm de aandacht en attitude (o.a. lichaamshouding, focus, ...) van onze spelers.

De spelverdeler probeert een voorwaartse bovenhandse pas te geven naar de andere zijlijn, evenwijdig met het net en dus niet terug naar de receptieplaats. De spelverdeler moet ontdekken dat als hij terugspeelt naar de receptieplaats, de afstand tot het net voor zijn partner meestal onoverbrugbaar wordt.

3^e contact (“aanvaller”): in een eerste fase leggen we geen eisen op, zeg aan je spelers: “probeer de bal over te spelen met een bovenhandse techniek (toets of slag)”.

Na-actie : in deze spelvorm is er geen specifieke na-actie voorzien.

C.1.2 Alle jeugd bekerwedstrijden worden gespeeld volgens de reglementering jeugd provinciaal.

C.1.3 * speelwijze **miniemen regionaal**:

De regionale competitie mag gemengd gespeeld worden. Ploegen ingeschreven bij de jongens minimum twee jongens op het terrein. Ploegen ingeschreven bij de meisjes minimum twee meisjes op het terrein. Bijkomend moet de ploeg die driemaal scoorde met dezelfde speler aan opslag één rotatie doorschuiven met opslagbehoud.

*speelwijze **kadetten regionaal meisjes**

De ploeg die driemaal scoorde met dezelfde speler aan opslag één rotatie doorschuiven met opslagbehoud.

speelwijze **miniemen regionaal meisjes & jongens.

De regionale competitie mag gemengd gespeeld worden. Ploegen ingeschreven bij de jongens minimum twee jongens op het terrein. Ploegen ingeschreven bij de meisjes minimum twee meisjes op het terrein. Bijkomend moet de ploeg die driemaal scoorde met dezelfde speler aan opslag één rotatie doorschuiven met opslagbehoud. Er wordt toegestaan om een onderhands opslag te geven vanaf de driemeterlijn.

Voor zowel **miniemen** als **preminiemen provinciaal** valt de aanvalslijn samen met de 3m-lijn van het veld van 9m op 9m.

Het veld mag 1 van de zijlijnen van het normaal terrein gebruiken.

De opslagzone is de normale breedte van het terrein (er moeten geen streepjes voorzien worden voor de opslagzone).

C.2. De inschrijvingsformulieren preminiemen regionaal worden doorverstuurd van de competitieleiding naar de verantwoordelijke jeugd, selecties en techniek

C.3. Voor alle jeugdwedstrijden is het gebruik van het jeugdwedstrijdblad verplicht.

C.4. Organisatie.

C.4.1. De provinciale jeugdcompetitie omvat alle jeugd categorieën jongens en meisjes, zowel een competitie met regionaal als een competitie met provinciaal niveau.

C.4.2. Het aantal reeksen wordt gevormd in functie van het aantal inschrijvingen per leeftijdscategorie en per niveau. De indeling gebeurt door de verantwoordelijke PCL en de verantwoordelijke J, S & T.

C.4.3. De uitwerking van de voorlopige kalender gebeurt door de verantwoordelijke PCL.

C.4.4. De regeling van de jeugdcompetitie valt onder de verantwoordelijkheid van PCL-POC. Uitgenomen wat betreft de preminiemen competitie regionaal.

C.4.5. Clubs met juniors jeugdploegen mogen slechts één junior ploeg op provinciaal niveau inschrijven bij de jongens en de meisjes.

C.4.6. Samengestelde jeugdploegen

Uitlenen van jeugdspelers

Wanneer jeugdspelers niet kunnen spelen in hun leeftijdscategorie bij hun club waarbij zij zijn aangesloten door onvoldoende spelers om een ploeg te vormen, kunnen zij uitgeleend worden aan een andere club. Elke vraag van de betrokken clubs dient schriftelijk en gemotiveerd voorgelegd aan de competitieleider van de K.W.V.B.V. en zal door de Raad van Bestuur K.W.B.V.V. afzonderlijk worden onderzocht. Ingeval van toestemming wordt een attest afgeleverd aan de dochterclub dat bij elke wedstrijd dient voorgelegd te worden aan de scheidsrechter. Deze spelers kunnen alleen bij de dochterclub aantreden in een ploeg van hun leeftijdscategorie. Ingeval de betrokken ploeg provinciaal kampioen speelt, kan niet worden deelgenomen aan de eindronde van divisie. Deze spelers kunnen niet deelnemen aan de bekercompetitie.

C.4.7. PLUS 1-Statuut

In sommige gevallen kan er afgeweken worden van de leeftijdscategorieën (zie C.1.1.). Deze afwijking wordt toegestaan door middel van het PLUS 1 –statuut. Dit statuut is bedoeld voor de spelers/speelsters die slechts één leeftijdscategorie ouder zijn dan de leeftijdscategorie waarin ze wensen aan te treden.

Dit is geldig voor alle jeugd categorieën.

Voor de preminiemen regionaal is er uitzondering: daar worden twee leeftijdscategorieën toegestaan.

Praktische modaliteiten ?

Per wedstrijd mogen meerdere spelers met het PLUS 1 – statuut op het wedstrijdblad ingeschreven worden. Deze spelers/speelsters worden in het vak opmerkingen op het wedstrijdblad vermeld. Er mag echter slechts TWEE speler/speelster met dergelijk statuut op het terrein staan per ploeg. Deze regel vervalt in geval van een uitzonderlijke wissel.

Vanaf bovenstaande regel driemaal overtreden is, wordt de ploeg uit de competitie en beker genomen. Deze spelers kunnen niet deelnemen aan de bekercompetitie van de plus1 ploeg.

Hoe aanvragen ?

Het PLUS 1 – statuut kan aangevraagd worden bij de competitieleider. De aanvraag dient schriftelijk te gebeuren. Er wordt een spelerskaart opgestuurd waarop het “PLUS 1 – statuut” vermeld wordt. Voor de wedstrijd dienen deze spelerskaarten samen met de nodige officiële documenten voorgelegd te worden.

Klassementen ?

Ploegen die aantreden met spelers/speelsters met een “PLUS 1 – statuut” worden op het einde van het seizoen buiten competitie geplaatst en alle uitslagen van hun wedstrijden worden geannuleerd.

C.4.8 Jeugdwedstrijden waar geen officiële scheidsrechter is aangeduid door de PSC, dienen geleid door een lid, aangesloten bij de VVB, daartoe aangezocht door de thuisploeg.

C.5. Kalender.

C.5.1. De verantwoordelijke PCL maakt de kalender op en bezorgt deze aan de clubs via e-mail vóór de kalendervergadering.

C.5.2. Clubs die spelers hebben die opgeroepen worden voor een provinciale, VVB of nationale selectie om deel te nemen aan een officiële competitie (provinciaal enkel IPJOT), kunnen zonder bijkomende kosten en dit binnen de 8 dagen na versturen van de oproeping de wedstrijd verplaatsen. De nieuwe datum wordt in onderling overleg met de tegenstrever bepaald.

C.5.3. Clubs in competitie moeten hun spelers niet afstaan aan de provinciale selectieploeg die uitkomt in de provinciale jeugdcompetitie, indien de speler speelplichtig is op dezelfde halve dag in eigen club of VVB of nationaal is opgeroepen.

De clubs in competitie dienen eveneens geen spelers af te staan aan de selecties wanneer ze zelf moeten deelnemen aan de halve finales of de finale van de diverse KWVBV - beker.

C.6. Vloten van jeugdspelers.

C.6.1. De spelers van juniors, scholieren en kadetten mogen onbeperkt vloten in de hoofdploeg en alle bijkomende spelende ploegen van de club (horizontaal ofwel hoger dan hun eigen categorie in stijgende lijn)

C.6.2. Spelers uit preminiemen mogen onbeperkt, maar enkel en alleen vloten in jeugd ploegen (horizontaal ofwel hoger dan hun eigen categorie in stijgende lijn). **GEEN DEELNAME AAN SENIORSWEDSTRIJDEN.**

C.6.3. Deze voornoemde spelers blijven echter ten allen tijde lid van hun categorie en mogen aan alle wedstrijden van hun categorie deelnemen.

C.7. De provinciale kampioen.

C.7.1. De provinciale kampioen komt uit de competitie op provinciaal niveau.

C.7.2. Deelname aan de VVB jeugdkampioenschappen is enkel mogelijk indien aan volgende voorwaarden voldaan is.

C.7.3. Deelname aan de eventuele provinciale jeugdeindronden is verplicht.

C.7.4. De provinciale kampioenen zijn verplicht deel te nemen aan de VVB- jeugdkampioenschappen.

Er mag niet gemengd gespeeld worden op de VVB jeugdkampioenschappen en jeugdbeker.

Ook van toepassing voor preminiemen regionaal.

C.7.5. De provinciale kampioenen krijgen een trofee + een diploma.

C.8. De regionale kampioen.

C.8.1. De regionale kampioen komt uit de regionale competitie.

C.8.2. Ook hier worden eventuele eindronden georganiseerd om de titel te kunnen toekennen.

C.8.3. De reekswinnaars krijgen een diploma. De algemene regionale kampioenen krijgen een trofee.

C.9. Wedstrijdorganisatie.

C.9.1. De coach mag voor jeugd wedstrijden ook de taak van terreinafgevaardigde vervullen.

C.9.2. De thuisploeg bezorgt de tegenstrever 3 x 1,5 l. water in ongeopende plasticverpakking.

C.9.3. De thuisploeg bezorgt voldoende opwarmingsballen (minimum 5) aan de bezoekende ploeg.

C.9.4. De wedstrijdballen dienen te voldoen aan de K.W.V.B.V. -normen.

C.9.5. In de jeugdcompetitie wordt het wedstrijdblad bijgehouden door de scheidsrechter.

C.9.6. Voor andere reglementen die niet expliciet behandeld werden hoger, geldt het reglement van de seniors.

C.9.7. De taak van de niet-officieel aangeduide scheidsrechter is niet cumuleerbaar met om het even welke andere functie tijdens de wedstrijd.

D. BIJKOMENDE PLOEGEN

D.1. Deze reglementering is van toepassing voor iedere club, die een bijkomende ploeg in competitie inschrijft.

D.2. Door inschrijving voor deelname van een bijkomende ploeg of ploegen, zijn de provinciale competitie reglementen eveneens van toepassing.

D.3.1. Een club mag enkel een bijkomende ploeg (of ploegen) in de provinciale competitie inschrijven, indien hij aan de volgende voorwaarden voldoet:

a) financieel in orde zijn met de thesaurie KWVBV-VVB-KBVBV.

D.3.2. Indien de bijkomende ploegen (met een max. van twee ploegen in een reeks) in eenzelfde reeks uitkomen, worden ze in **hun** eerste competitiewedstrijd tegen elkaar geplaatst.

D.4. Stijgen en dalen

D.4.1. Indien een derde bijkomende ploeg kampioen speelt of promoveert en hierdoor in dezelfde reeks, eerste provinciale afdeling, terecht komt als de hogere ploegen, kan de bijkomende ploeg niet promoveren en wordt deze plaats ingenomen, in volgorde door:

- a) de eventueel bijkomende daler, die aldus in eerste provinciale blijft
- b) een bijkomende stijger uit tweede provinciale, na testwedstrijd.

D.4.2. Indien een bijkomende ploeg kampioen speelt of promoveert en hierdoor in dezelfde afdeling, tweede provinciale of derde provinciale, terechtkomt als de hogere ploeg, dan kan de bijkomende ploeg WEL promoveren, maar zal dan in de andere reeks van de tweede provinciale, respectievelijk derde provinciale worden opgenomen.

D.4.3. Indien een hoger spelende ploeg degradeert en zo in dezelfde afdeling terechtkomt als haar twee bijkomende ploegen, eerste provinciale, dan is deze bijkomende ploeg verplicht te degraderen naar tweede provinciale.

De vrijgekomen plaats wordt ingenomen, in volgorde door:

- a) de eventueel bijkomende daler, die aldus in eerste provinciale blijft.
- b) een bijkomende stijger uit tweede provinciale, na testwedstrijd.

D.4.4. Indien een hoger spelende ploeg degradeert en hierdoor in dezelfde afdeling terechtkomt als haar bijkomende ploeg, tweede of derde provinciale, dan zullen de twee ploegen in een verschillende reeks ondergebracht worden, behalve als het gaat om de laagste afdeling.

D.5. Wanneer een hoger spelende ploeg algemeen forfait geeft of krijgt, dan mogen de bijkomende ploegen de competitie in hun reeks verder afwerken.

D.6. Wanneer een hoger spelende ploeg niet inschrijft voor de nieuwe competitie, mag een bijkomende ploeg verder aantreden in haar respectievelijke reeks.

D.7. De nationaal of divisie spelende clubs die een bijkomende ploeg in de provinciale competitie inschrijven, moeten voor de woensdag volgend op de competitiewedstrijd, een duidelijk en volledig dubbel van het wedstrijdblad overmaken aan de POC-PCL afgevaardigde. (De Heer José Maes Rijkestraat 3 – 8750 Zwevezele).

E. VLOTTEN VAN SPELERS (Seniors).

E.1. Seniors mogen tijdens het seizoen vier maal ofwel van een lager spelende ploeg naar een hoger spelende ploeg of indien de VVB-afstempeling op de spelerskaart het toelaat op een hoger niveau (VVB divisie of nationaal) aantreden maar moeten dan, na 4 maal effectief aantreden bij die horizontaal of hoger spelende hoofdploeg (hoofdwedstrijd competitie en/of beker samengeteld), het kampioenschap verder spelen in die ploeg. **Seniors kunnen niet horizontaal vlotten.**

Bij een lager spelende ploeg aantreden, mag niet.

Effectief aantreden is spelen.

Voor de libero wordt aanzien als spelen als er op het wedstrijdblad niet is vermeld dat de libero niet heeft gespeeld.

E.2. Seniors mogen onbeperkt aantreden met de reserves van een hoger provinciaal spelende ploeg of indien de VVB afstempeling op de spelerskaart het toelaat met de reserves op een hoger niveau (VVB divisie of nationaal) aantreden.

Het is uiteraard niet toegelaten dat een speler van een hoger spelende ploeg aantreedt met de reserves van een lager spelende ploeg. Nog meer logisch is dat deze speler zeker niet mag aantreden met de hoofdploeg van een lager spelend team.

E.3. Bij eventuele overtreding van bovenstaande regelgeving wordt forfait toegepast voor de overtredende ploeg.

Artikel 2: Inschrijving kampioenschappen

2.1. Enkel clubs welke administratief en financieel in orde zijn ten overstaan van de V.V.B. en K.W.V.B.V., worden aanvaard bij de inschrijving van het kampioenschap.

2.2. Een club, welke in de loop van het kampioenschap de haar gevorderde schulden niet betaalt, zal alle gespeelde wedstrijden met FORFAIT verliezen, tot betaling van de schuld is gebeurd.

2.3. Artikel 18 van het huishoudelijk reglement V.V.B. is eveneens van toepassing (schorsing - uitsluiting).

2.4. Het inschrijvingsformulier moet behoorlijk ingevuld en ondertekend door de voorzitter én de secretaris van de club, op straf van de voorziene boete, binnengestuurd worden voor de vastgestelde datum.

2.5. Bij laattijdige inschrijving mag de ploeg van de betrokken club deelnemen aan het kampioenschap, na grondig onderzoek, mits toestemming van de Voorzitter POC.

2.6. De clubs verbinden er zich toe, door de handtekeningen van de voorzitter en secretaris, zich te houden aan de richtlijnen vermeld op het inschrijvingsformulier en competitie reglement.

Artikel 3: aanvangsuren van de wedstrijden

3.1. Vrijdagavond- en midweekwedstrijden zijn toegelaten, mits wederzijds geschreven akkoord en akkoord POC/PCL.

3.2.1. Aanvangsuren hoofdwedstrijden competitie seniors:

- zaterdag tussen 14.30 en 21.00 u.
- zondag tussen 10.30 en 11.00 u.
 tussen 14.30 en 18.00 u.

Tussen het aanvangsuur van twee opeenvolgende hoofdwedstrijden op hetzelfde terrein moet 2 uur worden voorzien indien de tweede wedstrijd niet vooraf wordt gegaan door een reserveswedstrijd.

Tussen het aanvangsuur van twee opeenvolgende hoofdwedstrijden op hetzelfde terrein moet 3.30 uur worden voorzien indien de tweede wedstrijd wel vooraf wordt gegaan door een reserveswedstrijd

3.2.2. De reserveswedstrijden vangen aan 1.30 u. voor de hoofdwedstrijd.

3.2.3. Wanneer het terrein echter ingenomen is door een aan gang zijnde officiële volleybalwedstrijd, wordt ZO SNEL MOGELIJK gestart na het einde van deze wedstrijd.

3.2.4. Wanneer een club forfait geeft voor de reserveswedstrijd, MOET de hoofdwedstrijd starten op het in de kalender voorziene aanvangsuur.

3.2.5. Alle wedstrijden moeten doorgaan op de in **de volleybalkalender** voorziene dagen en uren en tevens op de terreinen, waarvoor aan de thuisploeg de homologatie is afgeleverd, in overeenstemming met het codenummer van de gehomologeerde sportzaal.

3.3. Aanvangsuren jongerencompetitie:

- zaterdag tussen 09.00 en 11.00 u.
 tussen 13.30 en 20.00 u.
- zondag tussen 09.00 en 11.00 u.
 tussen 13.30 en 18.00 u.

Tussen het aanvangsuur van twee opeenvolgende jeugdwedstrijden moeten 2 uur worden voorzien.

3.4. Aanvangsuren bekercompetitie.

Aanvangsuren seniors

- zaterdag tussen 14.00 en 21.00 u.
- zondag tussen 10.00 en 11.00 u.
 tussen 14.00 en 18.00 u.

Aanvangsuren jeugd

- zaterdag tussen 09.00 en 11.00 u.
 tussen 13.30 en 20.00 u.
- zondag tussen 09.00 en 11.00 u.
 tussen 13.30 en 18.00 u.

Artikel 4: kalenderbespreking

4.1. De voorkalender verschijnt op de web-site ten laatste tegen 15 juni.

4.2. De officiële kalendervergadering vindt plaats ten laatste op 15 juli.

4.3. De clubs welke niet vertegenwoordigd zijn, gaan AKKOORD met de genomen beslissingen op deze vergadering, zelfs voor aanpassingen aan thuiswedstrijden.

4.4. Op de kalenderbespreking kan een club voor bepaalde wedstrijden afwijkende aanvangsuren voorstellen (vb. wanneer de terbeschikkingstelling van de infrastructuur dit vereist), mits akkoord van de bezoekende ploeg.

4.5. Wanneer de bezoekende ploeg bij de kalenderbespreking gemotiveerde en aanvaardbare redenen aanbrengt, dient de verantwoordelijke competitieleiding en ontmoetingen ter plaatse een beslissing te nemen.

4.6. De afwezigheid op de kalenderbespreking brengt met zich dat deze clubs geen wijzigingen meer kunnen aanvragen tot na het verschijnen van **de volleybalkalender**

4.7. Er mag tijdens de kalenderbespreking niet gerookt worden.

Artikel 5: wedstrijden

5.1.1. De hoofdwedstrijden en jeugdwedstrijden van het provinciaal kampioenschap West-Vlaanderen worden gespeeld naar 3 (drie) winnende sets, met een maximum van vijf en volgens de normen geldig bij de VVB hoofdwedstrijden.

Mogelijke resultaten zijn derhalve: 3-0, 3-1 en 3-2 of andersom.

5.1.2. De reservenwedstrijden van het provinciaal kampioenschap worden gespeeld naar DRIE sets, waarbij de derde set wordt gespeeld naar 15 punten (zonder puntenlimiet). Eenmaal de wedstrijd van de reserven aangevangen wordt die volledig uitgespeeld.

Mogelijke resultaten: 3-0, 2-1 of andersom.

5.2.1. Puntentelling jeugd en hoofdwedstrijden seniors K.W.V.B.V.

De ploeg die de wedstrijd wint, met 3-0 of 3-1 (of andersom) krijgt 3 punten.

De ploeg die de wedstrijd wint, met 3-2 (of andersom) krijgt 2 punten.

De ploeg die de wedstrijd verliest, met 3-2 (of andersom) krijgt 1 punt.

De ploeg die de wedstrijd verliest, met 3-0 of 3-1 (of andersom) krijgt 0 punten.

De ploeg die de wedstrijd met FORFAIT verliest, krijgt min 1 punt.

5.2.2. Puntentelling reservenwedstrijden K.W.V.B.V.

De clubs krijgen 1 punt per gewonnen set.

5.3.1. De rangschikkingen worden opgesteld, naargelang het aantal behaalde punten.

Bij gelijk aantal punten wordt de rangschikking opgemaakt volgens het aantal gewonnen wedstrijden. Is er opnieuw volledige gelijkheid, dan telt het setgemiddelde (= aantal gewonnen sets gedeeld door aantal verloren sets).

5.3.2.1. Hoofd- en jeugdwedstrijden

Indien clubs hetzelfde aantal punten, hetzelfde aantal gewonnen wedstrijden en hetzelfde setgemiddelde hebben, wordt een testwedstrijd gespeeld, indien de plaats in de rangschikking aanleiding geeft tot kampioen, stijgen of dalen.

5.3.2.2. Reservenwedstrijden

Indien in de eindrangschikking twee clubs met een gelijk aantal punten staan (= evenveel gewonnen sets), wordt rekening gehouden met de uitslag behaald tijdens de terugwedstrijd tussen beiden, om de kampioen aan te duiden.

5.4. Testwedstrijden eindronden reekskampioenen worden gespeeld volgens de formule, vastgelegd door de verantwoordelijke competitie en ontmoetingen.

5.5. Enkel personen aangesloten bij de V.V.B. mogen deelnemen aan de officiële wedstrijden, hetzij als speler, hetzij als officieel, alsook personen in bezit van een coachkaart, verkregen bij de VVB, geldig voor het lopende seizoen.

5.6. Elke persoon die zich in de neutrale zone bevindt, moet rechtmatig lid zijn van de V.V.B. en wordt ambtshalve vermeld op het wedstrijdblad.

5.7. Onderbreking / uitstel van wedstrijd door de scheidsrechter.

5.7.1. De eerste scheidsrechter op een wedstrijd zal, wanneer hij oordeelt dat de wedstrijd niet kan plaats vinden in aanvaardbare omstandigheden, de wedstrijd uitstellen of desgevallend onderbreken.

5.7.2. In geval van één of meer onderbrekingen met een totale tijdsduur van meer dan 60 minuten, wordt de wedstrijd opnieuw gespeeld.

5.7.3. Bij hernemen van de wedstrijd, na een onderbreking van minder dan 60 minuten, op hetzelfde terrein, gaat de wedstrijd verder in dezelfde opstelling en stand, waarbij hij werd afgebroken.

5.7.4. Wordt de wedstrijd hernomen op een ander speelterrein, dan wordt de niet afgewerkte set geannuleerd.

5.7.5..De scheidsrechter maakt hierover een omstandig verslag op en voegt dit bij het wedstrijdblad.

Artikel 6: wijzigingen wedstrijden.

Ploegen die deelnemen aan onderstaande organisaties ingericht door het KWVBV kunnen geen wijzigingen aanvragen zonder de goedkeuring van de competitieleiding .

- Halve finales beker provinciaal jeugd & seniors (dames en heren).
- Finales beker jeugd & seniors provinciaal (dames en heren).
- Finales beker Dehaene en – Nationaal/divisie.
- Provinciale eindronden jeugd en seniors.

6.A: Wijzigingen van bekerwedstrijden.

6.A.1. Alle bekerwedstrijdwijzigingen moeten aangevraagd worden bij de bekerverantwoordelijke.

6.A.2. Vanaf de achtste finales worden alleen vooruitgeschoven wedstrijdwijzigingen toegestaan.

6.A.3. Bij iedere be Kerronde verschijnt er een uiterste wijzigingsdatum. Na die datum kan er alleen nog gewijzigd worden mits akkoord van beide ploegen en bekerleiding tenzij de voorwaarden van art.C.5.2 (geldt niet voor halve finales en finales) vervuld werden.

6.A.4. ~~Wijzigingen aangevraagd per telefoon tot de woensdag volgend op een gespeeld bekerweekend moeten niet schriftelijk bevestigd worden.~~ Na iedere be Kerronde kan enkel gewijzigd worden zonder administratieve kost tot en met de vrijdag volgend op een bekerweekend.

6.A.5. Wijzigingen voor uiterste wijzigingsdatum moeten schriftelijk aangevraagd worden in 1 exemplaar op de formulieren voor wedstrijd wijzigingen, ondertekend door beide ploegen (ter kennisgeving van de bezoekende ploeg), en dit voor alle wijzigingen, zowel van uur, dag of zaal.

Bekerwedstrijden worden op een bekerweekend niet meer verplaatst ten voordele van competitiewedstrijden.

Voor wijzigingen vóór uiterste wijzigingsdatum wordt administratieve bijdrage ww1 aangerekend.

Voor wijzigingen na uiterste wijzigingsdatum wordt administratieve bijdrage ww2 aangerekend.

6.A.6.. De bekerverantwoordelijke kan in samenspraak met de competitieleider alle nodige maatregelen nemen om de bekercompetitie gunstig te laten verlopen.

6.B: Wijzigingen van competitiewedstrijden.

6.B.1. Alle officiële competitiewedstrijden moeten worden gespeeld op de plaats, het uur en de dag zoals aangekondigd in **de volleybalkalender**.

6.B.2. Wijzigen van wedstrijden

6.B.2.1. Een club kan een wijziging verkrijgen voor een wedstrijd van een ploeg wanneer één of meerdere spelers van dit team aangeduid zijn voor een provinciale, divisie of nationale selectie.

6.B.2.2. De wedstrijden moeten gespeeld worden in het weekend zoals in **de volleybalkalender** voorzien. Er kan alleen gewijzigd worden van dag en uur binnen het voorziene weekend. Er kan alleen een uitzondering gemaakt worden voor jeugd wedstrijden.

6.B.2.3. Op een bekerweekend hebben de bekerwedstrijden voorrang op de geplande competitiewedstrijden.

6.B.2.4. Wanneer een club meent een geldige reden te hebben om een wedstrijd te verplaatsen, dan dient zij een aanvraag in bij de verantwoordelijke van het POC-PCL, per adres: Degrave Eddy, Esenweg 39, 8600 Diksmuide.

6.B.3. Aanvraagprocedure

6.B.3.1. De aanvraag gebeurt in drievoud, alleen op het voor dit seizoen geldige formulier. Een voorbeeld van dit formulier verschijnt telkens op het gepaste tijdstip in Westvolley.

6.B.3.2. Het volledig ingevuld formulier, getekend door ofwel voorzitter ofwel secretaris van de aanvragende club, wordt ten laatste 18 dagen vóór de voorziene datum in **de volleybalkalender** of de nieuwe voorgestelde datum (zo deze vroeger valt dan de datum vermeld in **de volleybalkalender**) aan de verantwoordelijke POC-PCL bezorgd.

6.B.3.3. Wanneer het gaat om een uur- of zaalwijziging op de speeldag zoals in **de volleybalkalender** staat vermeld, dan is het akkoord van de bezoekende ploeg niet vereist. Niettemin stuurt de aanvragende ploeg de formulieren naar de tegenstrever die tekent voor kennisname en deze dan doorstuurt naar de verantwoordelijke van het PCL. Wanneer daarentegen de aanvraag een wijziging betreft van speeldag of een aanvangsuur van de wedstrijd buiten de vastgestelde aanvangsuren (art. 3, 3.2.1. en 3.3.) dan is het akkoord van de bezoekende ploeg vereist.

6.B.3.4. Het akkoord van de bezoekende ploeg wordt op het aanvraagformulier bevestigd door de handtekening van ofwel de voorzitter ofwel de secretaris. Daarvoor bezorgt de aanvragende club de opgemaakte formulieren aan de bezoekende ploeg die deze binnen de drie werkdagen doorstuurt naar de verantwoordelijke POC-PCL.

6.B.3.5. Een club die schriftelijk zijn akkoord heeft gegeven voor een wedstrijdwijziging heeft geen verhaal meer inzake het niet respecteren van deze.

6.B.3.6. De aanvrager vermeldt telkens de redenen van de aanvraag tot wijziging en staft dit met de nodige documenten. (geldig attest)

6.B.4. Follow-up

6.B.4.1. De verantwoordelijke POC-PCL zal elke aanvraag grondig onderzoeken.

6.B.4.2. Wanneer de competitieleiding de aanvraag als gegrond beschouwt dan zal zij één exemplaar van het aanvraagformulier doorsturen naar de verantwoordelijke van de scheidsrechterscommissie en de secretaris van het KWVBV en één exemplaar terugsturen naar de twee betrokken clubs met de vermelding "toegestaan"

6.B.4.3. Indien de competitieleiding de aanvraag weigert dan zal hetzelfde gebeuren met de vermelding "geweigerd". In dit geval zal de wedstrijd verplicht gespeeld worden op de dag, het uur en in de zaal zoals vermeld in **de volleybalkalender**, op straf van verlies met forfait.

6.B.4.4. In beide gevallen verschijnt de beslissing eveneens in Westvolley onder de rubriek "competitieleiding"

6.B.5. Wedstrijden verplaatsen van weekend kan niet wanneer dit het laatste weekend van de competitie betreft.

6.B.6. Bij het verplaatsen van een wedstrijd wordt steeds aan de aanvragende club de administratieve kost WW1 of WW2 ten laste gelegd.

6.B.7. Zo beide clubs niet in onderling overleg een nieuwe speeldatum voor een wedstrijd kunnen vastleggen, dan zal de competitieleider datum, uur en zaal hiervoor bepalen.

6.B.8. De competitieleiding kan tijdens een weekend een algemeen of gedeeltelijk uitstel van wedstrijden afkondigen voor slechte weersomstandigheden, verkiezingen, stakingen, e.d. In dit geval stelt de competitieleider zelf een nieuwe datum voor.

Artikel 7: eindronden kampioenen, jeugd, bijkomende stijgers en dalers

7.1.1. Deze ontmoetingen dienen te worden geregeld door de provinciale verantwoordelijke competitie en ontmoetingen.

7.1.2. Deze regelingen blijven een verantwoordelijkheid van de verantwoordelijke POC-PCL op alle gebied (plaatsbepaling - wedstrijdverloop - uitbetaling scheidsrechters - enz.).

7.2. Bijkomende stijgers of dalers dienen aangewezen door een testwedstrijd (twee ploegen) of een eindronde, indien meer dan twee ploegen in de reeksen dezelfde plaats behaalden.

7.3. Indien ingevolge een groter aantal dalers uit de hogere afdeling dan stijgers naar deze hogere afdeling het aantal ploegen meer dan 12 per reeks bedraagt, zullen de slechtst gerangschikte ploegen dalen naar de lagere afdeling.

7.4. Bij open komende plaatsen in een hogere reeks, hebben de bijkomende stijgers voorrang op de dalers.

7.5. Deelname aan de eindronden en de testwedstrijden voor SENIORS en JEUGD is verplicht.

7.6. De jeugdkampioenen zijn verplicht deel te nemen aan de eindronden V.V.B. en K.B.V.B.V.

7.7. Alle reekshoofden zijn verplicht deel te nemen aan de provinciale eindronden. Bij afwezigheid wordt de vastgestelde boete WV.11 opgelegd.

Artikel 8: officiëlen

8.1. Markeerders welke aan een officiële wedstrijd deelnemen, moeten minstens 15 jaar oud zijn.

8.2. De thuisploeg stelt een terreinafgevaardigde, lid van de inrichtende club, minstens 18 jaar en herkenbaar door een armband, ter beschikking van de officiëlen. Zijn naam en vergunningsnummer worden aan de hand van de vereiste documenten op de daarvoor voorziene plaats op het wedstrijdblad ingeschreven. De terreinafgevaardigde tekent vóór de wedstrijd de juistheid van deze gegevens.

Indien de terreinafgevaardigde door de scheidsrechter uit zijn functie wordt ontslagen, dan zal de thuisploeg een ander terreinafgevaardigde ter beschikking van de officiëlen moeten stellen. Bij afwezigheid van een terreinafgevaardigde is de thuisploeg volledig verantwoordelijk voor alle daaruit voortvloeiende gevolgen.

Taken van de terreinafgevaardigde:

1. Hij dient 1 uur vóór de aanvang van de wedstrijd aan de ingang van de zaal of op het terrein aanwezig te zijn.
2. Hij ontvangt de scheidsrechters en begeleidt hen naar de kleedkamers.
3. Hij is verantwoordelijk voor de scheidsrechters tot deze de accommodaties verlaten hebben.
4. Hij voert de opdrachten die hem door de eerste scheidsrechter worden opgelegd, correct en onmiddellijk uit.
5. Hij kan geen enkele andere functie uitoefenen (dus GEEN speler, coach, hulpcoach, dokter/verzorger of markeerder).
6. Er moet een terreinafgevaardigde zijn per zaal.

Artikel 9: materiaal

9.1. Het terrein, evenals de bijhorende attributen voorzien door het competitiereglement en de internationale spelregels, dienen klaar en beschikbaar te zijn 30 minuten voor het vastgestelde aanvangsuur.

De plaatsing van het verplichte scorebord is zodanig, dat de aangeduide score goed zichtbaar zijn voor de beide scheidsrechters en de markeerder.

De plaatsing van een markeerders tafel en stoel is verplicht in alle reeksen.

Bij de seniorenwedstrijden moeten er twee stellen wisselbordjes, genummerd van 1 t/m 20, ter beschikking zijn.

Voor de aanvang van de wedstrijd wordt dit door de scheidsrechters gecontroleerd. Bij aanvang van iedere set wordt dit door respectievelijke kapitein of coach gecontroleerd. Bij een onvolledige set wordt dit gemeld aan de scheidsrechter zodat er bij een latere wissel in die set dit geen probleem oplevert.

Bij alle wedstrijden moeten de strafstoelen (één aan elke kant) geplaatst worden.

De scheidsrechter moet in het bezit gesteld worden van twee wedstrijdballen.

Bij de seniors wedstrijden moeten beide ploegen 3(drie) veegdoekjes van 30 cm X 40 cm klaar leggen op hun reservebank. De scheidsrechter kan op elk ogenblik tijdens de wedstrijd beslissen dat deze moeten gedragen worden door drie spelers op het terrein van elke ploeg wanneer dit noodzakelijk blijkt te zijn.

9.2. Ballenmerken:

Het is verplicht om bij de seniors wedstrijden en jeugdwedstrijden te spelen met officiële gekleurde wedstrijdballen.

De officieel goedgekeurde ballenmerken worden op geregelde tijdstippen opgenomen in de officiële bondspublicatie 'Volley Info of West Volley'.

Artikel 10: homologatie

De wedstrijden moeten betwist worden in gehomologeerde sportzalen volgens het codenummer, conform de vigerende voorschriften van de homologatieverantwoordelijke. Vóór iedere wedstrijd dient het homologatiekaartje aan de scheidsrechter voorgelegd te worden. Deze controleert of **homologatienr.** gevolgd door het terreinnummer overeen komt met de homologatiekaart.

Artikel 11: forfait

Het forfait wordt uitgesproken door de competitieleiding of een juridische commissie na inzage van het wedstrijdblad eventueel aangevuld met een inherent verslag door de scheidsrechter (vijf dagen).

Afhankelijk van de besluitvorming van de competitieleiding kan het forfait voor één ofwel voor beide ploegen worden toegepast.

Volgende omstandigheden kunnen aanleiding geven tot deze sanctie:

- a) wanneer een wedstrijd heeft plaats gevonden in omstandigheden strijdig met het reglement
- b) wanneer spelers werden opgesteld die op het ogenblik van aantreden niet speelgerechtigd waren. Let wel: de deelname van speelgerechtigde leden, welke door een onachtzaamheid van de wedstrijdleiding (markeerder en/of scheidsrechter) toch deelnemen zonder vermeld te zijn op het wedstrijdblad en/of rotatiebriefje, heeft geen gevolg meer, eens de set of wedstrijd werd beëindigd.
- c) wanneer het materiaal niet voldeed aan de reglementering en hierdoor een normaal wedstrijdverloop niet werd gewaarborgd
- d) indien een ploeg weigerde te spelen op het door de competitieleiding vastgesteld terrein
- e) wanneer een ploeg zich met minder dan zes spelers aanbiedt bij de aanvang van de wedstrijd
- f) wanneer door de fout van één van beide ploegen de wedstrijd niet kon aanvangen op tijd en de scheidsrechter om deze reden het niet-doorgaan acteert op het wedstrijdblad. Gevallen van heerkraft of overmacht worden beoordeeld door de competitieleiding.
- g) wanneer een ploeg een aan gang zijnde wedstrijd vrijwillig staakt
- h) wanneer een ploeg onvolledig wordt tijdens de wedstrijd. In dit geval wordt de boete voor forfait niet toegepast. Aan de tegenstrever worden de ontbrekende punten en sets, nodig om de wedstrijd te winnen, toegekend. De onvolledige ploeg behoudt de verworven punten en sets.

Artikel 12: verwittigd forfait

a) Wanneer een club voor een bepaalde wedstrijd forfait geeft, moet dit minstens 120 uur (5 dagen) vóór aanvang van de wedstrijd schriftelijk meegedeeld worden aan de volgende vier instanties:

- de provinciale competitieleiding
- het provinciaal secretariaat
- de provinciale scheidsrechterscommissie
- de secretaris van de tegenstrever

Telefonische meldingen worden niet in aanmerking genomen.

b) De voorziene boete voor verwittigd forfait wordt door de competitieleiding toegepast.

Artikel 13: algemeen forfait

- a) Een ploeg, rechtmatig ingeschreven voor het kampioenschap, verplicht er zich toe deel te nemen aan de hoofdcompetitie en reservencompetitie.
- b) Clubs die DRIE maal in een seizoen forfait geven voor dezelfde hoofdploeg **of jeugd ploeg**, worden onmiddellijk uit competitie genomen.
- c) Wanneer de reserven VIJF maal in een seizoen forfait geven, dan worden zij samen met de hoofdploeg uit competitie genomen.
- d) Voor wat betreft art. 13 b) of 13 c) worden bekerwedstrijden eveneens in rekening gebracht.
- e) Bij algemeen forfait wordt de ploeg uit competitie genomen en als laatste van haar reeks geplaatst. De uitslagen van de eventueel gespeelde wedstrijden worden vernietigd en de rangschikking wordt aangepast. Bij het einde van de competitie wordt de ploeg verwezen naar de laagste provinciale reeks.
- f) De voorziene boete voor algemeen forfait wordt door de competitieleiding toegepast.
- g) Een ploeg welke algemeen forfait geeft in de nationale of divisiecompetitie, zakt naar de laagste provinciale reeks.
- i) Het verplaatsen van wedstrijden in onderling akkoord zonder toelating van de verantwoordelijke wedstrijdwijziging of competitieleiding.

Artikel 14: sportkledij

Bij een officiële wedstrijd treden de spelers aan in de voorgeschreven en uniforme sportkledij (trui - broek) voorzien van de vereiste reglementaire nummering.

Voor het seizoen **2010-2011** is nummering op de truien toegestaan van 1 tot 20 (jeugd van 1 t/m 99) .

De scheidsrechter zal elke tekortkoming of afwijking i.v.m. deze voorschriften noteren op het wedstrijdblad, opdat de voorziene boete kan worden toegepast.

Iedere speler moet in uniforme kledij aan de wedstrijd deelnemen.

Het betreden van de neutrale zone met schoeisel dat strepen nalaat op de vloer, is verboden.

Artikel 15: scheidsrechtersvergoeding en -onkosten

1. Scheidsrechters aangeduid door de P.S.C.

a. Verplaatsingskosten:

- € 0,25 per km
- alle verplaatsingskosten voor de competitiewedstrijden K.W.V.B.V. worden uitbetaald via de compensatiekas.

Voor alle andere wedstrijden worden de onkosten dadelijk en ter plaatse uitbetaald.

b. Onkostenbriefjes:

- Provinciale competitie: onkostenbriefjes te voegen bij het wedstrijdblad (K.W.V.B.V.) - Uitbetaling via provinciale compensatiekas.
- Divisiecompetitie: onkostenbriefjes te voegen bij wedstrijd blad VVB. - Betaling door de thuisploeg.
- Andere wedstrijden: het briefje wordt vóór de wedstrijd ingevuld en afgegeven aan de verantwoordelijke van de thuisploeg, die zorgt voor de betaling. - Briefje niet mee sturen met het wedstrijdblad!

c. Onkosten voor het leiden van wedstrijden:

(op discrete wijze te betalen vóór aanvang van de wedstrijd)

* Provinciale competitie:

Seniorswedstrijden:

Wedstrijden zonder het fluiten van reserves :1° & 2° SR : € 30,00

Wedstrijden met het fluiten van reserves

:1° SR : € 30,00

:2° SR : € 35,00

Jeugdwedstrijden en Scholencompetities

:1° SR : € 20,00

* Divisiecompetitie en Bekerwedstrijden:

Divisie	: € 37,00	
Beker van West-Vlaanderen	: € 30,00	(seniors)
	: € 20,00	(jeugd)
Beker van België	: € 40,00	
Interfederale beker	: € 40,00	
Trofee Nationaal/divisie	: € 37,00	
Trofee J.P. Dehaene	: € 37,00	
Officieel aangeduide scheidsrechter reservewedstrijd	: € 15,00	

* Tournooien, eindronden en/of testwedstrijden:

Organisatie K.W.V.B.V.: afspraak volgens aard van de manifestatie en de te leveren prestaties.

Tornooi halve dag : € 35,00

Tornooi volledige dag : € 50,00 + eetmaal.

* Markeerder K.W.V.B.V. : € 20,00

d. Scheidsrechters opgeroepen voor het afleggen van praktische proeven, hebben enkel recht op hun verplaatsingskosten.

e. Bij testwedstrijden en eindronden, wanneer het geen praktische proeven betreft voor de scheidsrechters, hebben zij recht op de verplaatsingskosten en de voorziene wedstrijdvergoeding:

~~-hetzij per set, bij wedstrijden naar 2-winnende sets~~

~~-hetzij per wedstrijd, als naar 3-winnende sets wordt gespeeld.~~

Worden de testwedstrijden of eindronden gespeeld met heen- en terugwedstrijden, dan worden

verplaatsingskosten en wedstrijdvergoeding van de scheidsrechter(s) gedragen door de bezochte ploeg. Worden de bedoelde wedstrijden betwist op neutraal terrein, dan worden bovengenoemde vergoedingen evenredig gedragen door beide ploegen.

2. Voor de scheidsrechters aangeduid door de VVB of de Nationale Arbitrage verwijzen wij naar de vergoedingen gepubliceerd in [de volleybalkalender](#) van de V.V.B.

3. Vrije toegang voor de scheidsrechters:

Alle scheidsrechters K.W.V.B.V. hebben vrije toegang tot alle wedstrijden van de nationale, divisie en provinciale competitie, mits voorlegging van een gevalideerde scheidsrechterskaart voor het lopende seizoen. Dezelfde regeling geldt voor de wedstrijden voor de Beker van België, de Beker van West-Vlaanderen en de Trofee [Nationaal/divisie](#), uitgezonderd voor de respectievelijke finales.

Artikel 16: documenten.

Voor het invullen en het afsluiten van het wedstrijdblad (seniorswedstrijden) wordt er een afzonderlijke ruimte voorzien.

Het ingevulde wedstrijdblad wordt samen met de door het competitiereglement voorziene documenten door de markeerder van de bezochte ploeg voorgelegd aan de scheidsrechter ten laatste 30 minuten voor aanvang van de wedstrijd.

Er mogen GEEN etiketten met de namen van de spelers worden geplakt, in het vak "ploegen" van het wedstrijdblad.

In die afzonderlijke ruimte wordt eveneens de speelgerechtigheid van de spelers gecontroleerd.

De verzending van de wedstrijdbladen en onkosten nota's scheidsrechters per weekend valt onder de verantwoordelijkheid van de thuisploeg.

Deze worden verstuurd naar de verantwoordelijke wedstrijdbladen POC.

Artikel 17: identificatie.

17.1. Niet aangesloten spelers mogen niet aan het spel deelnemen.

17.2. Enkel leden aangesloten bij de VVB kunnen deelnemen aan een wedstrijd als speler, coach, hulpcoach, verzorger, geneesheer, markeerder of terreinafgevaardigde. Zij dienen op de daartoe voorziene plaats te worden vermeld. Leden aangesloten bij de AIF en in het bezit van een van een geldige coachkaart afgeleverd door de VVB kunnen deelnemen aan een wedstrijd als niet spelend lid.

17.3. Documenten nodig voor deelname aan een wedstrijd.

Lidkaart

17.3.1. Deelnemerslijstenvoor seniors ~~en jeugd.(enkel voor seniorswedstrijden)~~

Teneinde de administratieve handelingen voor een wedstrijd te vereenvoudigen en de controle zekerheid te vergroten worden deelnemerslijsten gehanteerd.

Een deelnemerslijst is een document met een nominatieve opsomming van de spelende en de niet-spelende leden (coach,assistent-coach,verzorger en geneesheer) met een vergunning voor de organisatie waarvoor de ploeg werd ingeschreven.

Elke club dient al haar senioren- en **jeugdspelers** van al haar ploegen spelend in de provinciale competitie,alsook hun coach,assistent-coach,verzorger en geneesheer, in te geven op de VVB-website onder 'clubadministratie' en dit ten laatste vóór **05/09/2010**.

Voor elke **seniorsploeg** moeten er minstens 8 spelers opgegeven worden.

Alle jeugdljsten dienen na de tweede schrappingslijst opnieuw aangemaakt te worden.

De codes van de spelerslijsten dienen vermeld te worden op het wedstrijdblad.

Bij het blad van de seniors bovenaan het vak van de spelers.

Bij de jeugdwedstrijdbladen na de ploegnaam links bovenaan.

De ploegen worden aangeduid met de letters A,B,C,... dit volgens de volgorde in de competitie.

De deelnemerslijsten worden via de VVB-website afgedrukt.

Op de gevalideerde deelnemerslijst mogen geen doorhalingen of toevoegingen worden aangebracht.

Voor iedere ploeg die aan de competitie deelneemt is steeds de recentste deelnemerslijst noodzakelijk.

Spelers die niet op deze lijst voorkomen mogen, naast hun identificatiebewijs, deelnemen mits ~~voorleggen van een geldige spelerskaart of in het bezit zijn van een geldige spelerskaart~~; voor officiëlen dient een legitimatiebewijs of spelerskaart voorgelegd. De scheidsrechter noteert per ploeg (Th /Bez) de truinnummers van spelers die niet op de deelnemerslijst voorkomen.

~~Foto dit jaar bij de seniors uitstel bij de jeugd~~

17.3.2. De spelerskaart.

Alvorens effectief aan het kampioenschap te kunnen deelnemen, dient het aangesloten lid in het bezit te zijn van een door het secretariaat VVB afgeleverde spelerskaart met foto ~~(voor seniors vanaf seizoen 2010-2011 bij~~

~~de jeugd verplicht vanaf seizoen 2010-2011~~) geldig voor het lopend seizoen. Bij het ontbreken van de spelerskaart wordt het nr. van de identiteitskaart, rijbewijs en /of internationale pas of bewijs van verlies afgeleverd door de officiële instantie met foto, vermeld op het wedstrijdblad en mag er wel gespeeld worden.

17.3.3. Het legitimatiebewijs.
Officiëlen kunnen slechts een functie uitoefenen indien zij in het bezit zijn van een, voor het lopend seizoen geldig legitimatiebewijs of een spelerskaart.

17.3.4. De coachkaart.

Voor deelname aan het lopende kampioenschap, uitgezonderd deelname als spelend lid en terreinafgevaardigde bij een andere club dan de club van aansluiting, kan zij de persoonlijke spelerskaart of legitimatiebewijs vervangen.

17.3.5.

De identiteitskaart (Voor spelende leden vanaf 12 jaar) of officieel bewijs van verlies.

Andere wettelijke documenten met foto ter vereenzelviging zijn: spelerskaart (met foto), rijbewijs, militaire identiteitskaart, militair rijbewijs, dienstkaart politie, geldige scheidsrechterskaart, internationale reispas of een wettelijk gecertificeerd afschrift met foto van deze documenten, of een wettelijk gecertificeerd afschrift met foto van de identiteitskaart.

Voor de jeugd tot en met 18 jaar kunnen zich vereenzelvingen met een studentenkaart (afgeleverd door de school) met foto. Enkel competitie KWVBV.

Zo betrokken lid zich niet kan identificeren met één van deze vermelde documenten, kan niet deelgenomen worden.

Ingeval toch wordt deelgenomen gelden volgende sancties:

-voor spelers: forfaitverlies.

-voor andere deelnemers ingeschreven op het wedstrijdblad: de voorziene boete.

17.4. De scheidsrechter noteert iedere afwijking, opdat de competitieleider de mogelijkheid kan geboden worden de rechtmatigheid van deelname te onderzoeken.

17.5. Onrechtmatige deelname aan het spel heeft forfait en de voorziene boete, toegepast door POC, tot gevolg voor de in overtreding zijnde ploeg. Voor onrechtmatig deelnemen van officiëlen wordt voor de in overtreding zijnde ploeg boete M22 toegepast.

Artikel 18: afwezigheid wedstrijdleiding.

Ingeval van afwezigheid van de eerste scheidsrechter op het vastgestelde aanvangsuur van de wedstrijd, zal de aangeduide tweede scheidsrechter de wedstrijd leiden.

Elke plaatsvervangende scheidsrechter zal de leiding overdragen, na de eerste set, als deze al is aangevangen, aan de officiële scheidsrechter wanneer deze op het terrein verschijnt, behoudens wanneer de tweede set reeds is aangevangen. In dit geval zal de officiële scheidsrechter tijdens de wedstrijd verder als tweede scheidsrechter fungeren.

De vergoeding van een afwezige scheidsrechter komt toe aan zijn vervanger.

Bij afwezigheid van beide officiële scheidsrechters, mogen de clubs niet weigeren te spelen en dient als volgt te worden gehandeld:

a) Bevindt zich tussen de toeschouwers een neutraal scheidsrechter, dan wordt hij uitgenodigd de wedstrijd te leiden.

b) Bij ontstentenis van een neutrale scheidsrechter, zal de aanwezige scheidsrechter met de hoogste graad voorkeur genieten.

c) Wanneer er geen erkend scheidsrechter aanwezig is of kan worden bereid gevonden de wedstrijd te leiden, zal een afgevaardigde van de bezoekers, die lid is van het verbond, voorrang genieten. Bij eventuele weigering van de bezoekers of wanneer zij niet in de mogelijkheid verkeren een persoon aan te duiden, dient de leiding onvoorwaardelijk verzekerd door een lid, aangesloten bij de V.V.B. en lid van de bezochte ploeg.

In dergelijke omstandigheden, bij afwezigheid van beide scheidsrechters, dient de wedstrijd aan te vangen uiterlijk 15 minuten na het voorziene aanvangsuur.

d) De clubs aanvaarden van ambtswege de gevolgen voortvloeiend uit de toepassing van dit artikel.

Artikel 19: Uitsluiting, wedstrijdverslag door de scheidsrechter.

Een speler of ploeglid, die tijdens een competitiewedstrijd geleid door een officieel aangeduide scheidsrechter wordt uitgesloten, is automatisch geschorst voor de daaropvolgende officiële competitiewedstrijd van zijn/haar club.

Een speler of ploeglid, die tijdens een bekerwedstrijd geleid door een officieel aangeduide scheidsrechter wordt

uitgesloten, is automatisch geschorst voor de daaropvolgende officiële bekerwedstrijd van zijn/haar club. Gebeurt dat tijdens een reserve wedstrijd dan is de speler geschorst voor de daaropvolgende officiële reserve wedstrijd.

De scheidsrechter informeert dadelijk de competitieleider en de verantwoordelijke van de scheidsrechterscommissie omtrent de uitsluiting en de reden hiervan.

Indien blijkt na controle dat de speler in het geschorste weekeind toch deelgenomen heeft aan de wedstrijd wordt er voor die wedstrijd een forfait voor de ploeg van de bewuste speler uitgesproken. Ingeval deze uitsluiting het gevolg is van daden van fysieke agressie tegenover tegenstrevers, medespelers, publiek of scheidsrechters geldt deze schorsing evenzeer, maar wordt deze uitsluiting ter kennis gebracht van de Provinciale Klachtencommissie voor verder behandeling.

De scheidsrechter zal een omstandig verslag opstellen, te verzenden aan het provinciaal secretariaat en wel in volgende omstandigheden:

a) bij uitsluiting van een speler en/of officieel bij **fysieke agressie** voor de verdere duur van de wedstrijd, dus niet bij uitwijzing

b) wanneer zich voor, tijdens of na de wedstrijd een ernstig incident heeft voorgedaan

c) wanneer hij de wedstrijd voor welke reden dan ook niet heeft laten aanvangen, afgebroken heeft of wanneer een langdurige onderbreking heeft plaats gevonden.

Voor een competitie- of vriendenwedstrijd dient de verzending van het verslag dient te gebeuren binnen de vijf kalenderdagen, volgend op de wedstrijd. Voor een bekerwedstrijd ten laatste de eerste werkdag na de betwiste wedstrijd.

Dit wedstrijdverslag dient verstuurd naar de provinciale secretaris KWVBV die dit overmaakt aan de bevoegde juridische commissie voor behandeling.

Wanneer een scheidsrechter door de verantwoordelijke van ontmoetingen, competitie, scheidsrechterscommissie of juridische commissie wordt verzocht een verslag te formuleren, dient dit eveneens te gebeuren binnen de vijf kalenderdagen na ontvangst van het gestelde.

Bij nalaten van bovenvermelde, kan hij, naast de voorziene boete, ook door de scheidsrechtersverantwoordelijke gesanctioneerd worden.

Een door de scheidsrechter geformuleerde vermelding op het wedstrijdblad laat aan de competitieleiding de mogelijkheid tot het treffen van een officiële administratieve beslissing.

Tevens kan de POC/PCL, wanneer zij het noodzakelijk acht, een officiële klacht formuleren, waaraan het passend gevolg dient voorbehouden.

Artikel 20: trofeeën

1. Voor de kampioenschappen

Na de kampioenschappen worden uitgereikt:

- a) diploma's aan iedere reekskampioen
- b) een beker aan ieder algemeen provinciaal en algemeen regionaal kampioen
- c) bekens aan de seniorkampioenen (algemeen kampioen indien meerdere reeksen per niveau)

2. Voor de bekercompetities

Tijdens een protocollaire plechtigheid na de finale, worden de bekens en medailles uitgereikt.

Artikel 21: verplichting Jeugdcompetitie

Een brede basis, waarbij de jeugdwerking een belangrijke rol speelt, is een waarborg voor de toekomst van de club.

21.1. Clubs welke deelnemen aan de nationale, **eredivisie of ligacompetitie**, zijn ertoe verplicht deel te nemen aan de jeugdcompetitie met drie jeugdploegen, deze welke deelnemen aan de divisiecompetitie 2 jeugdploegen (zelfde categorieën), deze welke deelnemen aan de provinciale competitie, 1 jeugdploeg (zelfde categorieën), ingericht door de provincie van aansluiting.

21.2. Clubs die geen jeugdploeg in competitie brengen en ertoe verplicht zijn, worden met de voorziene boete WV10.

- vb.: nationaal spelende ploegen
- beschikt over 3 jeugd ploegen -in orde
 - beschikt over 2 jeugd ploegen -boete € 225,00
 - beschikt over 1 jeugd ploeg -boete € 300,00
 - beschikt over geen der vereiste jeugd ploegen -boete € 375,00

divisie spelende ploegen

- beschikt over 2 jeugd ploegen -in orde
- beschikt over 1 jeugd ploeg -boete € 150,00
- beschikt over geen der vereiste jeugd ploegen - € 225,00

provinciaal spelende ploegen

- beschikt over 1 jeugd ploeg -in orde
- beschikt over geen der vereiste jeugd ploegen -boete € 150,00

Enkel de hoogstspelende ploeg bepaalt het aantal jeugd ploegen dat vereist is.

Clubs die geen jeugd ploegen in competitie brengen en ertoe verplicht zijn volgens 21.2, worden vrijgesteld van de voorziene boete indien zij één of meer bijkomende ploegen in competitie brengen, met dien verstande dat één bijkomende ploeg gelijkgesteld is aan één jeugd ploeg.

Artikel 22: vreemde spelers

Dit zijn spelers van landen buiten de Europese Unie.

Er kunnen max. 3 van die spelers op het wedstrijdblad worden ingeschreven. Overtreding wordt met forfait bestraft.

Artikel 23: aantal scheidsrechters per club

23.1. Iedere club, welke beschikt over een seniors ploeg, moet een scheidsrechter niet-speler en een scheidsrechter speler, of twee scheidsrechters niet-speler ter beschikking van de P.S.C. kunnen stellen.

23.2 Iedere club welke beschikt over meer dan één seniors ploeg, ongeacht of het nu heren- of dames ploegen zijn, moet per bijkomende ploeg één scheidsrechter extra ter beschikking stellen van de PSC, waaronder in totaal er minimum twee scheidsrechters niet-speler zijn. Een lid van een commissie, ongeacht of het om een KWVBV-, VVB-, KBVBV- of SBS- medewerker, gaat of de instantie die hem opdracht geeft, telt enkel en alleen als scheidsrechter speler.

23.3. De begrippen scheidsrechter speler en scheidsrechter niet-speler worden omschreven, in het H.R., onder hoofdstuk "Scheidsrechterscommissie en scheidsrechters.

23.4. Een nieuwe club moet het eerste jaar geen scheidsrechters ter beschikking stellen van de P.S.C. Een bijkomende ploeg wordt niet als een nieuwe ploeg aanzien. Voor jeugd ploegen worden geen scheidsrechtersverplichtingen opgelegd, maar wel aanbevolen.

23.5. Indien een club bij het begin van het kampioenschap niet in regel is, wordt de voorziene boete toegepast. De toepassing van de boete wordt langs "Westvolley" en minstens een maand vóór het inrichten van de eerstvolgende scheidsrechterscursussen meegedeeld.

Het is de betrokken clubs aangeraden zich in regel te stellen.

Indien na het houden van de scheidsrechterscursussen, de betrokken club nog steeds niet in regel is, kan de bevoegde verantwoordelijke van de scheidsrechters de uitsluiting uit het kampioenschap voorstellen aan de verantwoordelijke van de competitie, die de beslissing neemt.

23.6. Een club met scheidsrechters op overschot kan voor de duur van één seizoen één of meerdere scheidrechters uitlenen aan een andere club mits indienen van een schriftelijke aanvraag getekend door beide clubs die uiterlijk op 30.09 dient overgemaakt te worden aan de PSC- verantwoordelijke. Een dergelijke club kan het volgend seizoen geen gebruik meer maken van deze faciliteit en wordt geacht zich in regel te stellen. Eventuele boetes opgelopen door het uitgeleende lid blijven ten laste van de moederclub die hieromtrent een onderlinge regeling kan afspreken met de ontvangende club.

23.7. Een club dient bij de start van het seizoen een lijst met alle aangesloten scheidsrechters en commissieleden door te sturen naar de verantwoordelijke van de scheidsrechters. Iedere wijziging van de lijst tijdens het seizoen dient hij eveneens kenbaar te maken aan de verantwoordelijke van de scheidsrechters.

Artikel 24: optreden voor andere clubs.

Een speler kan slechts met voorafgaandelijk geschreven toelating van de club, bij dewelke hij is aangesloten, optreden voor een andere club.

Bij inbreuk wordt forfait toegepast en worden daarenboven de nodige disciplinaire maatregelen toegepast tegen de overtreders.

Indien een speler tijdens het seizoen van club verandert (vb. in geval van laattijdig transfer), dan mag hij/zij slechts voor zijn/haar nieuwe club optreden, voor zover hij/zij nog niet tijdens hetzelfde kampioenschap voor een andere club is aangetreden. Inbreuk wordt met forfait bestraft.

Artikel 25: allerlei

25.1. De melding van de wedstrijduitslagen van de competitie- en bekerwedstrijden moeten op straf van de voorziene boete rechtstreeks ingevuld worden op de website. Bij het niet functioneren van de website dienen deze telefonisch, per mail of per fax doorgegeven te worden aan de secretaris.

Wedstrijden gespeeld op zaterdag VM : ten laatste op zaterdagavond om 23.00 u.

Wedstrijden gespeeld op zaterdag: zo vlug mogelijk na de wedstrijd en uiterlijk op zondagmiddag 13 u.

Wedstrijden gespeeld op zondag VM: ten laatste op zondagmiddag 16 u.

Wedstrijden gespeeld op zondag NM: onmiddellijk na de wedstrijden en dit voor 20.30 uur.

25.2. De eindrangschikkingen moeten verschijnen in "West-volley".

Bij het publiceren ervan, dient de datum waarop de rangschikkingen werden afgesloten, vermeld.

Alle eindrangschikkingen worden zo vlug mogelijk na het beëindigen van de competitie gepubliceerd.

25.3. Een coach, terreinafgevaardigde en markeerder zijn 3 gescheiden functies, ze mogen niet in cumulatie uitgevoerd worden.

25.4. De terreinafgevaardigde dient minstens 18 jaar oud te zijn en lid van de thuisploeg. Hij mag de taak van markeerder niet uitoefenen, uitgezonderd bij de jeugd.

25.5. De bezochte club zorgt voor minimum drie flessen water van 1,5 liter in gesloten plasticverpakking per wedstrijd voor de bezoekers.

25.6. Voorrang der wedstrijden.

- Competitiewedstrijden KWVBV hebben voorrang tijdens een competitieweekend.

- Bekerwedstrijden K.W.V.B.V.. hebben voorrang tijdens een bekerweekend.

- Divisiecompetitie heeft voorrang op de trofeeën **Nationaal/divisie** en Dehaene.

- **Vlaamse** beker heeft voorrang op de trofeeën **Nationaal/divisie** en Dehaene en de bekerwedstrijden KWVBV

- Beker van België heeft voorrang op de trofeeën **Nationaal/divisie** en Dehaene .

25.7.1. De bezochte ploeg zorgt voor het wedstrijdblad en de verplichte, degelijk ingevulde omslag, voldoende gefrankeerd en gericht aan de verantwoordelijke wedstrijdbladen.

25.7.2. De laatste nieuwe wedstrijdbladen moeten gebruikt worden.

25.7.3. De thuisploeg zorgt ervoor dat tenminste twee reglementaire wedstrijdballen aan de eerste scheidsrechter worden voorgelegd.

25.8. Elke betwisting met betrekking tot het wedstrijdblad dient onmiddellijk gemeld aan, en opgelost door de eerste scheidsrechter.

De scheidsrechter is verplicht, het tijdens de wedstrijd mondeling geformuleerd voorbehoud, na de wedstrijd te noteren of te laten noteren. Klachten in verband met verkeerde opstelling van speelgerechtigde leden, zonder te zijn vermeld op het wedstrijdblad en vastgesteld na het beëindigen van set of wedstrijd, blijven zonder gevolg.

25.9. In alle afdelingen, jeugd inbegrepen, worden rotatiebriefjes gebruikt, geleverd door de thuisploeg.

25.10. Bijhouden van het wedstrijdblad.

De seniors wedstrijdbladen worden in minstens twee exemplaren opgemaakt:

- eerste exemplaar voor de scheidsrechter

- tweede exemplaar voor de bezoekers

- eventueel derde exemplaar voor de thuisploeg.

25.11. Deelname aan het spel.

25.11.1.

Laattijdige aanwezigheid van spelers, libero (indien er op het wedstrijdblad ~~reeds-nog~~ geen libero vermeld is)

en officiële – uitgezonderd markeerders en terreinafgevaardigde – kan alleen worden vermeld op het wedstrijdblad tijdens de spelonderbreking tussen twee sets. De spelers dienen zich aan te bieden in reglementaire wedstrijdkledij. Na de toss inschrijving slechts mogelijk vòòr de tweede set.

25.11.2. Reservebank.

Buiten de zes wisselers mogen op de reservebank de coach, een hulpcoach, een verzorger en een geneesheer plaatsnemen. De eerste plaats op de bank is voorbehouden voor de coach en mag door niemand anders worden bezet.

25.11.3. De kapitein heeft het recht een bijkomende controle aan te vragen aan de SR op de speelgerechtigdheid van de tegenstrever en kan bij eventuele betwistingen voorbehoud laten aantekenen op het wedstrijdblad door de scheidsrechter.

25.11.4. De spelers moeten zich persoonlijk en in uitrusting aanbieden bij de scheidsrechter, nadat deze persoon daartoe opdracht heeft gegeven. Op dat ogenblik tonen de spelers/speelsters spelerskaart en identiteitsbewijs (waar vereist) aan de scheidsrechter.

25.12. Binnen de maand na het verschijnen van **de volleybalkalender**, moeten de clubs alle gegevens nazien met betrekking tot hun club. Eventuele onjuistheden worden onmiddellijk schriftelijk aan de PCL gemeld. Wie dit niet doet, verzaakt alle rechten bij betwistingen.

25.13. Verloop van de competitie.

Zie annorama kalenderboekje

25.14. Data vrij voor competitiewedstrijden.

Zie annorama **volleybalkalender**

25.15. Modaliteiten stijgen en dalen.

Zie publicatie in Westvolley of Competitiereglement.

25.16. Nummern van de wedstrijdbladen en verzending omslag

Elke wedstrijd heeft een nummer dat in grootschrift in de rechterbovenhoek van het wedstrijdblad wordt aangebracht.

Links bovenaan op de wedstrijd omslag vermeldt de club zijn ploegnaam, stamnr. en adres secretaris.

Artikel 26: algemeen reglement voor de bekere van West-Vlaanderen, Beker nationaal/divisie(heren) en de trofee Jean-Pierre Dehaene.

26.1. In de beker van West-Vlaanderen heren en dames wordt er gespeeld met een bonus van twee punt en tijdens de eerste vier sets per afdeling verschil voor de laagst spelende ploeg. Met een maximum van vier punten per set.

In de vijfde set word er gespeeld met een bonus van één punt per afdeling verschil voor de laagst spelende ploeg. Met een maximum van twee punten.

26.2. Een zelfde ploeg kan geen twee maal het bye- nummer loten. Daarom zal bij de loting van de volgende ronde(n) deze ploeg(en) dadelijk in de eerste wedstrijd geplaatst worden.

26.3. In de beker nationaal/divisie (heren) en de trofee Jean-Pierre Dehaene wordt er gespeeld met een bonus van één punt tijdens de eerste vier sets per afdeling verschil voor de laagst spelende ploeg. Met een maximum van twee punten per set.

~~In de vijfde set word er gespeeld zonder puntenbonus. van één punt per afdeling verschil voor de laagst spelende ploeg. Met een maximum van twee punten.~~ Tot aan de halve finales krijgt de laagst spelende ploeg het thuisvoordeel met een max van tweemaal na elkaar.

26.4. Om het schema 2-4-8-16-32-64-.. te volgen, kan er eventueel een voorronde plaatsvinden tussen de laagst spelende ploegen.

26.5. Afstaan van het thuisvoordeel kan slechts gebeuren op verzoek van beide clubs. Een akkoord is slechts geldig wanneer de overeenkomst ondertekend is door de beide clubsecretarissen en minstens 18 dagen voor de geplande ontmoeting wordt voorgelegd aan de bekerleiding.

26.6. De Statuten en Reglementen KWVBV en VVB evenals de Internationale Spelregels zijn van toepassing behoudens afwijkingen en speciale voorzieningen opgenomen in onderhavig reglement.

26.7. Voor eventuele klachten, wedstrijdverslagen of beroep i.v.m. het verloop van de bekere inbegrepen de jeugdbeker, dient de voorziene juridische procedure zoals omschreven in het Huishoudelijk Reglement gevolgd

zoals bij andere wedstrijden met uitzondering van de voorziene termijnen.

De termijn van indienen klacht of wedstrijdverslag voor bekerwedstrijden is ten laatste de eerste werkdag na de betwiste wedstrijd, dit teneinde een mogelijk uitstel van wedstrijd(en) in de volgende ronde te vermijden.

De voorziene borgsom dient tezelfdertijd gestort op rekening van het KWVBV. De spoedprocedure kan aangevraagd worden door de competitieleiding.

De provinciale secretaris volgt verder de voorziene juridische procedure. Tegen de beslissing van de klachtencommissie kan beroep worden aangetekend zoals voorzien in het Huishoudelijk Reglement maar voor bekerwedstrijden moet het beroep aangetekend verstuurd worden binnen de drie werkdagen na de verzendingsdatum van de aangetekende uitspraak. De borgsom dient in deze periode gestort. De spoedprocedure kan hier eveneens aangevraagd worden door de competitieleiding.

26.8. Voor de halve finales beker seniors, de finales beker seniors beker nationaal/divisie (heren) en trofee Jean-Pierre Dehaene, voor de finales jeugdbeker, wordt vooraf een wedstrijdjury bestaande uit drie leden, commissievoorzitters of commissieleden KWVBV, aangezocht door de POC. Deze leden mogen niet betrokken zijn met de spelende clubs zelfs onrechtstreeks.

De POC duidt onder hen een hoofdverantwoordelijke aan. Deze samenstelling wordt in of nabij het secretariaat van het evenement bekend gemaakt door affichage voor aanvang van de eerste wedstrijd.

Deze wedstrijdjury neemt alle dwingende maatregelen ter plaatse om kleine geschillen te beslechten en een normaal verloop van de wedstrijden te betrachten. Bij verslag of klacht dienen zij de bevoegde juridische commissie te informeren door middel van een verslag, opgemaakt en verzonden de eerste werkdag na de wedstrijd.

26.9. De wedstrijden dienen betwist te worden op de dagen en uren vastgelegd door de verantwoordelijke POC-PCL en de bekerleiding.

De wedstrijduren: zaterdag zondag (cfr. uren competitiewedstrijd zie art. 3.2.1.).

26.10. Er wordt een voorlopige kalender per bekeronde gepubliceerd, met limietdatum tot wijziging. Na deze limietdatum kan er niet meer gewijzigd worden tenzij de voorwaarden van art. C.5.2 (geldt niet voor halve- en finales) vervuld werden.

26.11. Wedstrijden die plaatsvinden op een andere dag of uur dan deze, vermeld op het inschrijvingsformulier, zullen met forfait worden bestraft voor de beide ploegen, uitgezonderd bij toelating door de bekerleiding.

26.12. Indien een thuisploeg niet kan spelen op zijn opgegeven dag en uur, is dit forfait voor de thuisploeg.

Indien de bezoekende ploeg niet kan aanwezig zijn op de dag en uur zoals vermeld door de thuisploeg, is dit forfait voor de bezoekende ploeg.

26.13. Het meedelen van de uitslag gebeurt via de website KWVBV . zie art. 25.1

26.14. Het versturen van het wedstrijdblad gebeurt door de thuisploeg naar de verantwoordelijk wedstrijdbladen POC onmiddellijk na de betwiste wedstrijd.

26.15. Inschrijvingsformulieren, getekend door voorzitter en secretaris dienen gestuurd voor (datum vermeld op inschrijvingsformulier) aan: Hans De Pauw, Aardenhuttestraat 22, 8820 Torhout.

Artikel 27: specifieke reglementering Beker van West-Vlaanderen.

27.1. Het WEST-VLAAMS VOLLEYBALVERBOND (KWVBV) regelt het verloop van de BEKER VAN WEST-VLAANDEREN voor zowel dames als heren.

27.2. De deelname is voorbehouden aan clubs aangesloten bij het KWVBV en de VVB en uitkomend in de provinciale seniorcompetitie.

27.3. De West-Vlaamse beker wordt ingericht voor dames en heren afzonderlijk.

27.4. De structuur en de trekking van de beker wordt bepaald en uitgevoerd door de verantwoordelijke POC-PCL en de bekerleiding na afsluiten van de inschrijvingen.

27.5. Alle ontmoetingen worden gespeeld met rechtstreekse uitschakeling.

27.6. De wedstrijden worden geleid door scheidsrechters aangeduid door de PSC. De vergoedingen zijn zoals in de competitie KWVBV en de verplaatsingskosten worden ter plaatse betaald.

27.7. De organisaties van de halve finales en de finales zijn beschreven in het Huish. Regl. KWVBV waar de plichten van iedereen omschreven zijn.

27.8.

De halve finales dames en jeugd meisjes worden in principe in één organisatie samengevat, op zaterdag of zondag.

De halve finales heren en jeugd jongens worden in principe in één organisatie samengevat, op zaterdag of zondag.

27.9. De verantwoordelijke POC-PCL en de bekerleiding kunnen alle dwingende maatregelen nemen voor een goed verloop der bekercompetitie.

Artikel 28: specifieke reglementering Nationaal/Divisie.

28.1. Het West-Vlaams Volleybalverbond (KWVBV) regelt het verloop van de beker nationaal/divisie voor alle herenploegen aangesloten bij de VVB en het KWVBV en uitkomend in de divisiecompetitie, 1^{ste} nationale plus ere afdeling. De opdracht wordt toevertrouwd aan de verantwoordelijke organisaties.

28.2. De structuur en trekking van de trofee wordt bepaald en uitgevoerd door de verantwoordelijke POC-PCL en de bekerleiding na afsluiten van de inschrijvingen.

28.3. De wedstrijden worden geleid door scheidsrechters aangeduid door de PSC. De vergoedingen en verplaatsingskosten zijn zoals in de competitie voor divisieploegen van de VVB.

28.4. De halve finales worden met heen- en terugwedstrijden gespeeld.

28.5. De winnaar van een halve finale is de ploeg die de twee wedstrijden wint **of het meest aantal gewonnen sets heeft**. Bij gelijkheid van aantal gewonnen wedstrijden **en gewonnen sets**, wordt er een bijkomende set gespeeld. Deze wordt aanzien als een verlenging van de tweede wedstrijd en dient aan te vangen ten laatste 15 minuten na het einde van de tweede wedstrijd. Bij 13 punten wordt van kamp gewisseld. De thuisploeg zorgt voor een dubbel van het wedstrijdblad van de heenwedstrijd en een supplementair wedstrijdblad voor deze bijkomende set. **Bij de bijkomende set is eveneens de eventuele puntenvoorgif van toepassing**

28.6 Voor deelname aan het spel gelden de provinciale spelregels

28.7. De verantwoordelijke POC-PCL en de bekerleiding kunnen alle dwingende maatregelen nemen voor een goed verloop der bekercompetitie.

Artikel 29: specifieke reglementering Trofee Jean-Pierre Dehaene.

29.1 Het West-Vlaams Volleybalverbond (KWVBV) regelt het verloop van de trofee Jean-Pierre Dehaene voor alle damesploegen aangesloten bij de VVB en het KWVBV en uitkomende in de divisiecompetitie, 1^{ste} nationale plus ere afdeling. De opdracht wordt toevertrouwd aan de verantwoordelijke organisaties.

29.2 De structuur en trekking van de trofee wordt bepaald en uitgevoerd door de verantwoordelijke POC-PCL en de bekerleiding na afsluiten van de inschrijvingen.

29.3 De wedstrijden worden geleid door scheidsrechters aangeduid door de PSC. De vergoedingen en verplaatsingskosten zijn zoals in de competitie voor divisieploegen van de VVB.

29.4 De halve finales worden met heen- en terugwedstrijden gespeeld.

29.5. De winnaar van een halve finale is de ploeg die de twee wedstrijden wint **of het meest aantal gewonnen sets heeft**. Bij gelijkheid van aantal gewonnen wedstrijden **en gewonnen sets**, wordt er een bijkomende set gespeeld. Deze wordt aanzien als een verlenging van de tweede wedstrijd en dient aan te vangen ten laatste 15 minuten na het einde van de tweede wedstrijd. Bij 13 punten wordt van kamp gewisseld. De thuisploeg zorgt voor een dubbel van het wedstrijdblad van de heenwedstrijd en een supplementair wedstrijdblad voor deze bijkomende set. **Bij de bijkomende set is eveneens de eventuele puntenvoorgif van toepassing**

29.6 Voor deelname aan het spel gelden de provinciale spelregels.

29.7 De verantwoordelijke POC-PCL en de bekerleiding kunnen alle dwingende maatregelen nemen voor een goed verloop van deze trofee.

Artikel 30: specifieke reglementering jeugdbeker.

30.1. Normen.

Dezelfde normen worden gebruikt als in de provinciale jeugdcompetitie.

30.2. Regeling.

30.2.1. Er worden geen verliezers meer opgevist.

30.2.2. Per jeugdcategory kan een club maar één ploeg inschrijven.

30.3. Kalender.

30.3.1. De opgegeven speeldatum is de laatste datum waarop de ontmoeting kan plaatsvinden.

30.3.2. De structuur en de trekking van de beker wordt bepaald en uitgevoerd door de verantwoordelijke POC en de bekerleiding na afsluiten van de inschrijvingen.

30.4. Deelname aan het spel.

Hier geldt dezelfde reglementering als in de competitie.

30.5. De provinciale jeugdbekerwinnaars.

30.5.1. Deelname aan de VVB jeugdbeker is enkel mogelijk indien aan volgende voorwaarden voldaan is.

30.5.1.1. Effectief aan de overeenkomstige competitie hebben deelgenomen.

30.5.2. Deelname aan de provinciale jeugdbekerfinale is verplicht.

30.5.3. De provinciale jeugdbekerwinnaars zijn verplicht deel te nemen aan de VVB-jeugdbeker.

Indien de provinciale bekerwinnaar en provinciale kampioen dezelfde ploeg is, neemt de verliezende bekerfinalist deel aan de VVB jeugdbeker.

30.6. Wedstrijdregeling.

30.6.1. De terreinafgevaardigde mag in de jeugdbeker de coach zijn.

30.6.2. De thuisploeg bezorgt de bezoekende ploeg 3 x 1,5 l water in ongeopende plasticverpakking.

30.6.3. De thuisploeg bezorgt voldoende opwarmingsballen (minimaal 5) aan de tegenstrever.

30.6.4. De wedstrijdballen dienen te voldoen aan de KWVBV -normen voor wat betreft de competitie met ballen nr. 5. Voor de competitie met ballen nr. 4 dient gezorgd te worden voor een bal met zacht contact.

30.6.5. In de jeugdbeker wordt het wedstrijdblad bijgehouden door de scheidsrechter.

30.6.6. Alle jeugdbekerwedstrijden, uitgenomen miniemen - en preminiemen deze pas vanaf de 1/4 finale, worden geleid door scheidsrechters aangeduid door de P.S.C.

30.6.7. Voor andere reglementen die niet expliciet behandeld werden hoger, geldt het bekerreglement van de seniors.

Artikel 31: tornooien en vriendenwedstrijden.

31.1. De aanvragen dienen ingediend bij de verantwoordelijke van de POC, waar de aanvraag goedgekeurd of geweigerd wordt.

31.2. De POC is enkel bevoegd voor behandeling van tornooien of vriendenwedstrijden waaraan clubs deelnemen aangesloten bij de VVB en uitkomend in een provinciale competitie.

31.3. Voor organisaties met deelname van clubs aangesloten bij AIF, clubs in divisie bij VVB is de divisie ontmoetingscommissie (LOC) verantwoordelijk.

31.4. Organisaties met deelname van Nationaal spelende clubs, buitenlandse clubs of verplaatsingen naar het buitenland vallen onder de bevoegdheid van de nationale ontmoetingscommissie (NOC).

31.5. De aanvragen voor de divisie of nationale ontmoetingscommissie dienen ingediend binnen de termijnen vastgesteld door deze commissies.

31.6. De aanvragen in de provincie moeten voor een tornooi minstens 14 dagen op voorhand in 3 exemplaren ingediend, voor vriendenwedstrijden minstens 7 dagen op voorhand in 3 exemplaren.

31.7. Indien door de clubs scheidsrechters gevraagd worden, dienen deze aangeduid door de PSC via de POC of door de LSC via de LOC of door de NSC via de NOC, naargelang van het geval.

31.8. Van elk toernooi dient een verslag opgesteld met vermelding van de uitslag, uitsluitingen, incidenten en kwetsuren, dat binnen de 14 dagen dient overgemaakt aan de bevoegde ontmoetingscommissie.

Artikel 32: Voorbereidingsturnooi eerste provinciale dames en heren.

Dit toernooi gaat door op zaterdag **4 september 2010** alle ploegen van eerste provinciale dames en heren zijn verplicht om deel te nemen. Bij niet deelname wordt er boete opgelegd aan de niet deelnemende ploeg van 250 euro.

Op de kalendervergadering wordt er via trekking een ploegnr aan de ploegen toegekend.

In de voorronden wordt er gespeeld naar twee sets:

Winnaar van de wedstrijd is de ploeg die twee sets wint, of de ploeg die bij 1-1 het grootste verschil heeft tussen gemaakte punten en verloren punten.

Bij gelijk aantal punten is de winnaar degene die de eerste set won.

Schema voorronden.

Wedstrijd 1		Wedstrijd 2		Wedstrijd 3		Wedstrijd 4		Wedstrijd 5		Wedstrijd 6	
PI 1	PI 2	PI 3	PI 4	PI 5	PI 6	PI 7	PI 8	PI 9	PI 10	PI 11	PI 12

Wedstrijd 7		Wedstrijd 8		Wedstrijd 9		Wedstrijd 10		Wedstrijd 11		Wedstrijd 12	
Winnaar Wedstrijd 1		Winnaar Wedstrijd 3		Winnaar Wedstrijd 5		Verliezer Wedstrijd 1		Verliezer Wedstrijd 3		Verliezer Wedstrijd 5	
Winnaar Wedstrijd 2		Winnaar Wedstrijd 4		Winnaar Wedstrijd 6		Verliezer Wedstrijd 2		Verliezer Wedstrijd 4		Verliezer Wedstrijd 6	

Na de voorronden wordt er een rangschikking gemaakt van alle ploegen:

Per overwinning 2 punten per wedstrijd, per verlies 1 punt per wedstrijd.

Bij gelijkheid van aantal punten:

De ploeg met het meest aantal gewonnen sets.

Daarna het puntcoëfficiënt.

Bij verdere gelijkheid het lot.

Finale wedstrijden worden gespeeld naar twee winnende sets, derde set naar 15 punten.

Finale 1-2		Finale 3-4		Finale 5-6		Finale 7-8		Finale 9-10		Finale 11-12	
PI 1	PI 2	PI 3	PI 4	PI 5	PI 6	PI 7	PI 8	PI 9	PI 10	PI 11	PI 12

Wedstrijden	Dames	Heren
Voorronden wedstrnr. 1 tot 6	13.15	17:00
Voorronden wedstrnr. 7 tot 12	14.15	18:00
Finalen	15:30	19:15

Finales:

Alle finale wedstrijden worden gespeeld naar twee winnende sets. Derde set naar 15 punten (twee punten verschil).

Bij een niet deelname van een ploeg kan de competitieleider een ploeg toevoegen om aan een rooster van twaalf ploegen te komen.

Artikel 33: alle gevallen, niet voorzien in deze reglementen worden door de competitieleider beslecht.

C. BOETELIJST

Forfait

F1.1 Algemeen forfait eerste ploeg - voor kalenderbijeenkomst € 100,00

F1.2 Algemeen forfait eerste ploeg - na kalenderbijeenkomst	€ 50,00		
	+ € 25,00	aan tegenstrevers	
F2.1 Algemeen forfait reserven - voor kalenderbijeenkomst	€ 50,00		
F2.2 Algemeen forfait reserven - na kalenderbijeenkomst	€ 25,00		
	+ € 12,50	aan tegenstrevers	
F3.1 Algemeen forfait jeugd ploeg - voor kalenderbijeenkomst	€ 25,00		
F3.2 Algemeen forfait jeugd ploeg - na kalenderbijeenkomst	€ 12,50		
	+ € 25,00	aan tegenstrevers	
FO4 Verwittigd forfait (5 dagen voor ontmoeting 1e ploeg)	€ 25,00		
	+ € 62,50	aan tegenstrever	
FO7 Forfait: niet opgekomen, te laat gekomen, onvolledige eerste ploeg	€ 25,00		
	+ € 125	aan tegenstrever	
F10 Forfait voor provinciale eindronden ontmoeting,	€ 150,00		
F11 Verwittigd forfait (5 dagen voor ontmoeting reserven)	€ 12,50		
	+ € 62,50	aan tegenstrever	
F12 Forfait niet opgekomen, te laat gekomen, onvolledige ploeg reserven	€ 25,00		
	+ € 62,50	aan tegenstrever	
F13 Verwittigd forfait (5 dagen voor ontmoeting jeugd ploeg	€ 12,50		
	+ € 25,00	aan tegenstrever	
F14 Forfait: niet opgekomen, te laat gekomen, onvolledige jeugd ploeg	€ 12,50		
	+ € 62,50	aan tegenstrever	
F15 Forfait: na derde maal door zelfde ploeg	25,00 €		
Materiaal (ontbrekend)	senioren	jeugd + reserven	
M01 Vergunning, identiteitskaart, spelerskaart, legitimatiebewijs per lid 2,00		€ 4,00	€
M02 Geen antennes en/of antennes niet reglementair 2,50		€ 5,00	€
M03 Geen scorebord	€ 5,00		€ 2,50
M04 Ontbreken afschermingen palen en scheidsrechtersstoel 2,50		€ 5,00	€
M05 Wedstrijdbladen ontbreken of niet conform	€ 5,00		€ 2,50
M06 Rotatiebriefjes ontbreken	€ 5,00		€ 2,50
M07 Scheidsrechtersstoel ontbreekt	€ 13,00		€ 6,50
M08 Geen gehomologeerde wedstrijdballen 6,50		€ 13,00	€
M09 Terrein of materiaal laattijdig in orde	€ 13,00		€ 6,50
M10 Geen reglementaire nummers, kledij, veegdoekjes (per speler/speelster)	€ 5,00		€ 2,50
M11 Geen terreinafgevaardigde	€ 13,00		€ 6,50
M12 Terreinafgevaardigde zonder armband	€ 5,00		€ 2,50
M13 Geen markeerder	€ 13,00		€ 6,50
M14 Geen verbandkoffer	€ 13,00		€ 6,50
M15 Onvolledige verbandkoffer	€ 5,00		€ 2,50
M.16. Niet voorleggen deelnemerslijst aan scheidsrechter	€ 5,00		
M17 Defect materiaal voor wedstrijd	€ 13,00		€ 6,50
M18 Geen wisselbordjes	€ 5,00		€ 2,50
M19 Wedstrijd te laat ter beschikking	€ 5,00		€ 2,50
M20 Wedstrijd te laat ingevuld	€ 5,00		€ 2,50
M21 Aanvalslijnen niet verleng.	€ 5,00		€ 2,50
M22 Onrechtmatig deelnemen aan een wedstrijd als officieel	€ 25,00		€ 12,50
M23 Laattijdig versturen wedstrijd door club per weekend			
Niet binnen tegen de vrijdag volgend op het competitie of bekerweekend.		€ 5,00	
M24 Geen strafstoelen of markeerderstafel	€ 5,00		€ 2,50
Ontmoetingen			
O01 Onrechtmatige deelname spelers niet op wedstrijdblad		€ 250,00	
O02 Inrichten tornooi of wedstrijd zonder toelating		€ 13,00	
O05 Betwisten van wedstrijd met niet aangesloten ploeg zonder toelating		€ 25,00	
O06 Opstellen vreemde speler zonder schriftelijk akkoord		€ 13,00	
O08 Inrichten van internationale wedstrijd of tornooi zonder toelating V.V.B.		€ 250,00	
Arbitrage			
AR1 Te laat insturen of onvolledig van vragenlijst door scheidsrechter		€ 7,50	
AR2 Afwezige scheidsrechter		€ 25,00	

AR3 Afwezige scheidsrechter (2e maal en volgende)	€ 30,00
AR5 Administratieve kosten voor afzegging	€ 5,00
AR6 Niet bijwonen verplichte regionale vergadering	€ 12,50
AR7 Niet bijwonen verplichte algemene vergadering door SR	€ 12,50
AR8 Scheidsrechter zonder reglementaire kledij	€ 5,00
AR10 Geen gedetailleerd verslag opgemaakt door scheidsrechter	€ 13,00
AR11 Niet beantwoorden van de briefwisseling.	€ 13,00
AR12 Telaar komen op te leiden wedstrijd.	€ 13,00

Resultaten	senioren	jeugd + reserven
RES1 Niet of laattijdig meedelen uitslag 1e maal	€ 3,00	€ 1,50
RES2 Niet of laattijdig meedelen uitslag 2e maal	€ 6,00	€ 3,00
RES3 Niet of laattijdig meedelen uitslag 3e maal e.v.	€ 12,00	€ 6,00
RES4 Onjuiste gemelde uitslag	€ 5,00	€ 2,50
RES5 Uitslag tornooi of bekerwedstrijd niet meegedeeld	€ 5,00	€ 2,50
RES6 Niet of laattijdig meedelen uitslag sportline cup		€ 1,00

Afwezigheden

AF01 Afwezigheid van afgevaardigde op de A.V.	€ 25,00
AF02 Vroegtijdig verlaten A.V.	€ 12,50
AF03 Geen gevolg geven aan een uitnodiging door een commissie	€ 13,00

Administratie	senioren +reserven	jeugd
AD02. Speler niet op spelerslijst (per speler) zie reg.	€ 1,00	
AD03. Te laat aanvragen wijziging deelnemerslijst (per week)	€ 2,00	
AD04. Te laat insturen aanvragen deelnemerslijst (per week)	€ 2,00	
AD05 Wedstrijd met potlood ingevuld of klevers voor spelerlijst.	€ 5,00	€ 2,50
AD06. Aanvraag wijziging deelnemerslijst	€ 2,00	
AD07 Adreswijziging niet tijdig meegedeeld (voorzitter en/of secretaris)		€ 25,00
AD08 Adreswijziging niet tijdig meegedeeld (lid en/of leden)		€ 12,50
AD09 Niet meegedeelde wijziging van gegevens op vergunning	€ 12,00	€ 6,00
AD10 Elke inbreuk op reglementen waarvoor geen boete is voorzien	€ 12,00	€ 6,00
AD13 Niet of onvoldoende gefrankeerde brief of omslag		€ 4,00
AD14 Factuur niet binnen termijn betaald		10% op factuur
AD15 Aanvragen wedstrijdwijzigingen niet op officiële formulieren	€ 12,00	€ 6,00
AD16 Afzien van organisatie na toewijzing aanbesteding	40% op aanbesteding	

Administratieve kosten wedstrijdwijziging

WW1 Aanvraag kalenderwijziging	€ 6,00	€ 3,00
WW2 Aanvraag kalenderwijziging binnen de maand		
Voor beker na uiterste wijzigingsdatum beker	€ 20,00	€ 10,00
WW3 Algemene zaal en of uurwijziging	€ 16,00	€ 8,00

Allerlei	senioren	jeugd + reserven
WV1 Onvoldoende aantal spelers klaar op het voorziene uur	€ 13,00	€ 6,50
WV2 Ontbreken omslag, wedstrijdnummer	€ 4,00	€ 2,00
WV3 Laattijdig insturen inschrijving competitie en/of beker(s)	€ 20,00	€ 10,00
WV4 Afwezigheid op kalenderbijeenkomst		€ 25,00
WV5 Laattijdig binnensturen homologatieaanvraag en/of bewijzen		€ 12,50
WV6 Opgeven verkeerde afmetingen en/of informatie voor homologatie		€ 12,50
WV7 Tekort aan scheidsrechter(s)	Per SR € 12,50 + € 12,50 per wedstrijd niet in orde	
WV7A Tekort aan scheidsrechter(s) met volledige beschikbaarheid :	per SR € 350,00	
WV7B Tekort aan beperkt beschikbare scheidsrechter(s) of gelijkgestelde commissieleden	per SR/commissielid : € 250,00	
WV8 Kleedkamer scheidsrechter kan niet afgesloten worden	€ 7,00	€ 3,50
WV9 Afwezig op juridische commissie na schriftelijke uitnodiging		€ 25,00
WV10 Ontbreken aparte ruimte voor invullen wedstrijdblad		€ 5,00
WV11 Niet deelnemen aan eindronden, testwedstrijden	€ 125	€ 62,50
WV12 Onvolledig en/of onjuist invullen wedstrijdblad	€ 3,00	€ 1,50
WV13 Geen kleedkamer voor de scheidsrechter	€ 12,00	€ 6,00

~~WV14 Laattijdig of niet insturen dubbel wedstrijdblad~~ € 4,00

WV15 Niet aantreden met verplichte jeugdploeg:

- | | |
|------------------------------|----------|
| - nationaal spelende ploeg | € 375,00 |
| - divisie spelende ploeg | € 225,00 |
| - provinciaal spelende ploeg | € 150,00 |